



# PROTIPOŽÁRNÍ OCHRANA

Část 2/6



## ODPOVĚDNOST ZA LIDI A HODNOTY



ARCHITEKT NORBERT FIGGE, ARCHITEKTONICKÁ KANCELÁŘ DETLEFSEN&FIGGE, KIEL, SRN

Protipožární ochranou rozumíme předcházení vzniku a šíření ohně a kouře.

Ochrana zdraví a života má pro lidi nacházející se v budovách velký význam.

Proto stavební konstrukce a díly musí splnit různé klasifikace dle typu a využití budovy s ohledem na dobu jejich požární odolnosti a jejich chování při hoření.

Platí, že musí být zajištěna bezpečnost po tak dlouhou dobu, aby mohly záchranné a hasičské čety provést evakuaci osob pohybujících se v budově a případně i zajistit cenné předměty.

Kvalita použitých stavebních materiálů často rozhoduje o tom, zda se bude požár dále šířit, nebo zda zůstane omezen pouze na své ohnisko, kde jej bude možné rychle a účinně zlikvidovat.

Ve veřejných budovách v Německu upravují vlastnosti únikových cest Zemské předpisy protipožární ochrany. Únikové cesty musí po určenou dobu zůstat neporušené a nesmí do nich proniknout kouř. Nesmějí obsahovat žádné hořlavé stavební hmoty ani zařizovací předměty a musí být odděleny do samostatného požárního úseku. Důsledným dodržováním protipožárních předpisů při projektování a výstavbě můžeme chránit lidské životy a zároveň minimalizovat materiální i nemateriální škody.

S mnohaletými zkušenostmi v tomto oboru vyrábí AMF speciální, prověřené protipožární systémy. AMF nabízí u stavebních záměrů s požadavkem požární odolnosti prostřednictvím svých technických kanceláří technické poradenství, a to jak v projektové, tak v realizační fázi.

### OBSAH

Předmluva	2	Zkoušení požární odolnosti	8	Technická řešení AMF	18	Reference	32
Protipožární ochrana	3	Technická řešení AMF	9	Stěnové konzoly	19	Kontaktní informace	34
Klasifikace stavebních hmot	4	Požární odolnost stav. konstrukcí	10	Ventatec 30	20	Kontaktní formulář	36
Klasifikace stavebních konstrukcí	5	F30 pod sbíjenými vazníky	12	F30 uno / + Metall	22	Rejstřík	39
Podhledy AMF zajišťující ochranu	6	F90 pod dřevem / trapézovým plechem	14	F30 dual / + Metall	24		
		Samostatné požární předěly	16	F90 dual / + Metall	28		
				F30 mono / + Metall	30		

Pro Vaši jednodušší a přehlednější orientaci jsme náš sortiment nově rozdělili.

Část 2/6, kterou právě držíte v ruce, obsahuje přehled protipožárních produktů a systémů.

V katalogích produktů AMF - částech 1 a 3 - 6 naleznete podrobné informace k našim ostatním výrobkům a systémům.

Další katalogové části můžete objednat prostřednictvím kontaktního formuláře na konci tohoto katalogu faxem nebo na našich internetových stránkách [www.amf-cz.cz](http://www.amf-cz.cz).



### PODHLÉDY ZAJIŠŤUJÍCÍ OCHRANU NOSNÉ KONSTRUKCE STROPU

Při posuzování požární odolnosti stavebních konstrukcí zdola se hodnotí podhled a nosná stropní konstrukce jako jeden celek, přitom podhled zvyšuje požární odolnost nosné konstrukce, kterou chrání.

Podhledy AMF-THERMATEX dosahují požární odolnosti zdola v závislosti na typu nosné stropní konstrukce 30 až 120 minut. Pro zvláštní požadavky byly vyvinuty speciální protipožární podhledy:

- Systém F30 pod dřevěnými sbíjenými vazníky
- Systém F90 pod dřevěnými trámy a pod trapézovým plechem

### SAMOSTATNÉ POŽÁRNÍ PŘEDĚLY

Požární odolnost samostatných požárních předělů se zkouší nezávisle na nosné stropní konstrukci jako požární konstrukce oddělující požární úseky.

Samostatné požární předěly AMF nabízejí požární odolnost shora i zdola až 90 minut:

- Ventatec 30
- F30 uno / + Metall
- F30 dual / + Metall
- F90 dual / + Metall
- F30 mono / + Metall

# POŽÁRNÍ KLASIFIKACE



## KLASIFIKACE STAVEBNÍCH HMOT

■ V normě EN 13501-1 jsou stavební hmoty posuzovány a tříděny dle jejich chování při hoření.

Jsou stanoveny požadavky na stavební hmotu jako povrch stavebních dílů, např. obklad stropu, tzn. jejich chování při kontaktu s tepelným zářením nebo plameny.

Třídění stavebních hmot na hořlavé a nehořlavé nezahrnuje čistě jen chování hmot. Chování při požárním zatížení je totiž závislé na povrchu, tvaru, pojivech, technice zpracování atd. Hodnocení proto platí pouze pro zkoušenou stavební hmotu nebo kombinaci stavebních hmot. Jiné složení může vykazovat při hoření odlišné chování.

■ Třída hořlavosti A2-s1,d0 odpovídá slovnímu označení „nehořlavá“.

Podhledové desky AMF-THERMATEX jsou jakožto „nehořlavé“ zařazeny dle DIN EN 13501-1 do třídy hořlavosti A2-s1,d0.

Třída hořlavosti stavební hmoty je obvykle vytištěna na zadní straně desek stejně jako na etiketách na balení.

Zkušební protokoly Vám poskytneme na vyžádání.



## POŽÁRNÍ KLASIFIKACE STAVEBNÍCH KONSTRUKCÍ

Dle DIN EN 1365-2 (požární zatížení „zdola“) a DIN EN 1364-2 (požární zatížení „shora“ i „zdola“) se neposuzují podhledy samostatně, ale společně s nosnou stropní konstrukcí, přičemž se přihlíží též k vestavěným prvkům, jako jsou svítidla, reproduktory, anemostaty atd. Výsledná třída požární odolnosti je závislá na typu nosné stropní konstrukce.

Podhled společně s nosným stropem mají co možná nejdéle zabránit průchodu plamenů a teploty na stranu odvrácenou od požáru. Odpovídající doba se označuje jako požární odolnost, např. >30 minut.

Pro zkoušení podhledů pro klasifikaci přínosu podhledového systému k ochraně nosné konstrukce stropu je v přípravě norma CEN/TS 13381-1:2005 / ČSN P CEN/TS 13381-1 (v návrhu) - Zkušební metody pro stanovení příspěvku k požární odolnosti konstrukčních prvků - Část 1: Horizontální ochranné membrány.

Klasifikace požární odolnosti	Požární odolnost v minutách
F30	> 30
F60	> 60
F90	> 90
F120	> 120



# PODHLEDY AMF ZAJIŠŤUJÍCÍ OCHRANU NOSNÉ KONSTRUKCE STROPU

Výrobní program AMF orientovaný na protipožární konstrukce zahrnuje

- speciální tepelně izolační desky (označované jako desky AMF-Thermacor), využívané v protipožárním zabezpečení stavebních prvků (především dveří); tyto desky se dodávají jako jednovrstvé nebo vícevrstvé homogenní (z jedné nebo více vrstev minerálních desek), nebo jako vícevrstvé nehomogenní (kombinace tvrdé minerální desky a desky z dalších materiálů, především sádkkartonu)
- podhledové desky AMF-Thermatex (ve variantách Ecomin, Thermaclean, Thermacoustic, Kombimetall, Cleanactive a dalších) a díly využívané v lehkých podhledových konstrukcích.



Konstrukce podhledů AMF jsou navrhovány v souladu s ČSN EN 13964, jejich použití umožňuje zajistit zlepšení požárně technických vlastností vodorovných nosných konstrukcí. Proto je při vývoji nových aplikací a konstrukcí těmto požadavkům věnována mimořádná pozornost.

Pro návrh řešení je k dispozici katalog „Protipožární ochrana vodorovných konstrukcí použitím podhledových systémů AMF“, jehož cílem je nabídnout projektantům, odborníkům v oblasti požární prevence, pracovníkům dotčených orgánů státní správy, investorům a montážním firmám technická řešení, splňující požadavky kladené na konstrukce podhledů předpisy platnými v oblasti zabezpečení požární bezpečnosti staveb. Uvedené konfigurace jsou ověřeny buď zkouškami ve zkušebně PAVÚS ve Veselí nad Lužnicí, nebo ve zkušebně Institutu pro stavební hmoty, výstavbu a požární ochranu Technické univerzity v Braunschweigu v SRN (Institut für Baustoffe, Massivbau und Brandschutz, Technische Universität Braunschweig). Takto získané výsledky byly odborně posouzeny a jejich použití upraveno dle platných ČSN.

Při montáži podhledů podle technických listů uvedených v tomto katalogu musí být respektována pravidla stanovená ve Všeobecných technických podmínkách pro montáž podhledů AMF.

## POŽÁRNÍ ODOLNOST

Hodnoty požární odolnosti, s kterými se pracuje v tomto katalogu, vycházejí z provedených zkoušek nebo úředních odborných požárně klasifikačních osvědčení. V současné době platí jako závazná klasifikační norma ČSN EN 13 501-2, čl. 7.5.4, která určuje způsob klasifikace podhledů ve funkci samostatných požárních předělů, tzn. s požárně dělicí funkcí, nebo jinak označovanými jako podhledové membrány s nezávislou požární odolností, kde jsou rozhodující parametry

- E – celistvosti
- I – izolace

Vzhledem k definici lehkých podhledových konstrukcí jako nenosných, nepochozích konstrukcí se neuvádí v jiných souvislostech používaný parametr R – nosnost. Pro označení druhu odolnosti podhledu z hlediska směru zatížení požárem se rozlišuje

- (a←b) – odolnost při zatížení požárem zdola
- (a←b) – odolnost při zatížení požárem shora
- (a←b) – odolnost při zatížení požárem shora i zdola

Označení EI 30 (a←b) označuje podhled ve funkci požárního předělu s požární odolností 30 minut při zatížení požárem shora nebo zdola.

Pro klasifikaci podhledových konstrukcí je určena ČSN EN 13501-2, čl. 7.4.6.2, který uvádí, že pro zkoušení podhledů ve funkci zvýšení požární odolnosti nosných konstrukcí je k dispozici předběžná norma CEN/TS 13381-1:2005/ČSN P CEN/TS 13381-1 (v návrhu) Zkušební metody pro stanovení příspěvku k požární odolnosti konstrukčních prvků - Část 1: Horizontální ochranné membrány, která ale není použitelná. Není tedy dořešen takový způsob klasifikace podhledu, který by byl dostatečně zřetelný, přestože norma uvádí, že podhled v této funkci se klasifikuje stejně jako chráněný prvek.

Platnost zkušební normy ČSN 73 0856, která umožňovala i přenositelnost výsledků na jiné než normové konstrukce, byla mezitím ukončena.

Vzhledem k tomuto stavu, který momentálně nenabízí ani jedné ze zúčastněných stran řešení, jsme zvolili variantu zachovávající výsledky podle zkušební normy, kterou v technických listech označujeme ČSN 73 0856\*, abychom vyjádřili, že se jedná o pomocné řešení s tím, že jsme zvolili klasifikaci kombinující označení z této normy s novou klasifikační soustavou. Značením (Rp)EI se důsledně snažíme odlišit podhledy, které mají pouze ochranou funkci a umožňují zvýšení požární odolnosti celé vodorovné konstrukce, od požárně dělicích podhledů klasifikovaných EI, případně REI.

Pro navrhování a dokladování stále uvažujeme s tím, že

$$REI \text{ (celková)} = REI \text{ (nosné konstrukce stropu)} + (Rp)EI \text{ (podhledu)}$$

Uvědomujeme si, že zde zavádíme vlastní způsob označování, přesto se domníváme, že z něj vyplývá jasná snaha o zamezení nesprávné interpretace a použití technického řešení, které může být v konečném důsledku fatální.

## OBECNÉ POŽADAVKY NA PROVEDENÍ KONSTRUKCÍ PODHLEDŮ

Návrh a zkoušení podhledových systémů upravuje ČSN EN 13964. Pro provedení podhledů s požární odolností platí, že hodnoty vzdáleností hlavních profilů a závěsů jsou v technických listech uvedeny jako maximální a nesmí být překročeny. Při návrhu umístění závěsů u stěny je maximální vzdálenost závěsu od stěny rovna 1/2 standardní vzdálenosti pro danou konfiguraci konstrukce. V případě, že stanovená vzdálenost závěsů je větší než 800 mm, je možno první závěs umístit do vzdálenosti max.400 mm od stěny. První profil od boční stěny musí být vždy hlavní, tzn. nepřipouští se uložení příčného profilu dlouhého 1200 mm na okrajový profil bez dalších technických opatření.

**Upevňovací prostředky** musí být dimenzovány tak, aby dokázaly přenést zatížení podhledu na nosnou konstrukci za každých podmínek a zajistily dodržení max.deformací dle příslušných norem.

Proto není možno pro zavěšení podhledu používat šrouby upevněné do hmoždinek, které nejsou určeny pro kotvení do stropní konstrukce. Vždy je nutno použít kotvicí prostředky s deklarovanou požární odolností určené pro kotvení do odpovídajícího typu stropní konstrukce a přitom dodržovat maximální vzdálenost závěsů určenou v technických listech. Vždy je nutno odstranit krycí vrstvy na nosné konstrukci (omítku, nástříky, obklady) tak, aby bylo upevnění v každém případě zakotveno do masivu nosného prvku. Dodavatel kotevních prvků musí dokladovat zatížitelnost prvku obecně a při požáru.

Za **závěsy** jsou považována všechna technická řešení, zajišťující zavěšení konstrukce podhledu na nosnou konstrukci stropu nebo střechy prostřednictvím upevňovacích prostředků.

Používá se nosná konstrukce z profilů vyráběných z ocelového plechu, opatřené ochranou vrstvou pozinkováním, kde viditelná část je z plechu opatřené krycí vrstvou barvy. Profily musí být dimenzovány tak, aby maximální průhyb nepřesáhl deformace povolené pro příslušnou třídu dle klasifikace ČSN EN 13964. Pokud je investorem nebo projektantem vyžadována menší deformace při daném zatížení, je nutno této skutečnosti přizpůsoben konfiguraci podhledu a dimenzování nosných částí. Nejčastěji to znamená

- zmenšení vzdáleností mezi závěsy
- zmenšení vzdáleností hlavních profilů

Při vzdálenosti hlavních profilů nad 600 mm se ukládají příčné profily tak, aby bylo zatížení co nejrychleji přenášeno na hlavní profily, tzn. například, že do příčných profilů 1200 mm dlouhých je možné napojovat pouze profily 600 mm a kratší, nikoliv profily delší.

Pro napojení podhledové konstrukce na okolní prvky (nosné stěny, příčky, sloupy, další vodorovné konstrukce) existuje řada technických řešení využívajících typizované prvky, přitom je nutno brát v úvahu, že se většinou jedná i o estetické zakončení podhledové plochy, které zákazník velmi přísně posuzuje. Proto je jeho správné provedení důležité nejen z hlediska funkčnosti, ale i z hlediska vzhledu. Způsoby řešení a upevnění vycházejí především z charakteru konstrukce, na kterou má být napojení provedeno. Standardní technická řešení napojení na sádkartonové konstrukce pro jednotlivé požární odolnosti popisuje technický list TL001:2004.

Do nosné kovové konstrukce se vkládají desky nebo prvky AMF. Tyto je nutno (pokud to požaduje technické řešení) zajistit proti nežádoucímu pohybu při přetlaku (průvanu nebo při explozi v prostoru pod podhledem) příslušnými prostředky (tlačnými pery apod). V případě, že deska podhledu je prolomena otvorem (vestavěným svítidlem apod.), je nutno pro zajištění celistvosti podhledu v případě požáru (pokud to technické řešení připouští) použít odpovídající Soupravu krytu pro vestavěná svítidla. Výjimku tvoří prostupy subtilních prvků (lankových závěsů podvěšených svítidel), které jsou následně zatěsněny sádkovou hmotou. Toto řešení je ale přípustné pouze pod konstrukcemi ocelovými, železobetonovými nebo keramickými, nikoliv pod dřevěnými.



# ZKOUŠENÍ POŽÁRNÍ ODOLNOSTI

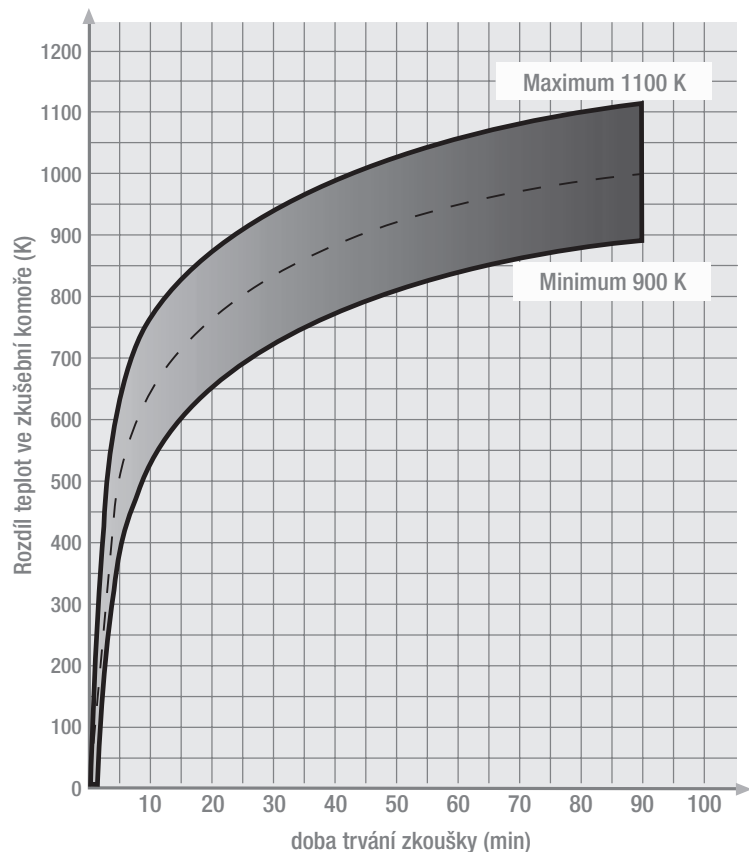

- Do zkušební komory se osadí zkoušený pohled s příslušnou stropní konstrukcí a provede se zkouška.
- Zkouška se provádí při dodržení tzv. normové teplotní křivky (viz obrázek) v národních nebo mezinárodních zkušebnách.

## NORMOVÁ TEPLTNÍ KŘIVKA

### KLASIFIKAČNÍ KRITÉRIA

- Po celou dobu trvání zkoušky musí pohled zůstat neporušen.
- Prohnutí pohledu nesmí překročit limit přípustného maximálního zatížení.
- Přírůstek povrchové teploty na straně odvrácené od ohně smí dosáhnout v průměru max. 140 K a v na jednom měřeném místě max. 180 K.



# POŽÁRNÍ ODOLNOST STAVEBNÍCH KONSTRUKCÍ V ZÁVISLOSTI NA TYPU NOSNÉ STROPNÍ KONSTRUKCE

## Konstrukční systém

	Ocelová konstrukce	Železobetonová monolitická konstr.	Plynobeton a keramické vložky	Trapézový plech	Dřevěné konstrukce

## Skrytá konstrukce

desky nevyjímatelné

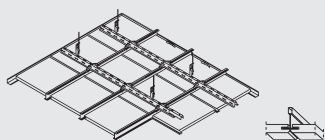

A/A	(Rp)EI 120 - TL010	(Rp)EI 120 - TL010	(Rp)EI 90 - TL020	(Rp)EI 90 - TL020	(Rp)EI 30 - TL020 (Rp)EI 45 - TL030
-----	--------------------	--------------------	-------------------	-------------------	--

## Skrytá konstrukce

desky vyjímatelné

A/B					
-----	--	--	--	--	--

## Viditelná konstrukce

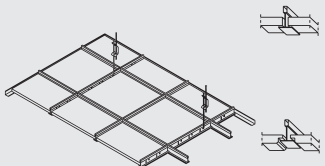

C	(Rp)EI 120 - TL040 (Rp)EI 120 - TL044 (Rp)EI 90 - TL041 (Rp)EI 90 - TL042 (Rp)EI 90 - TL043 (Rp)EI 90 - TL044 (Rp)EI 30 - TL080 (Rp)EI 60 - TL201	(Rp)EI 133 - TL040 (Rp)EI 120 - TL044 (Rp)EI 90 - TL041 (Rp)EI 90 - TL042 (Rp)EI 90 - TL043 (Rp)EI 90 - TL044 (Rp)EI 30 - TL080 (Rp)EI 60 - TL201	(Rp)EI 90 - TL050 (Rp)EI 30 - TL080	(Rp)EI 30/60 TL070 (Rp)EI 75- TL071 (Rp)EI 30 - TL080	(Rp)EI 45 - TL040 (Rp)EI 45- TL044 (Rp)EI 30 - TL050 (Rp)EI 30 - TL060 (Rp)EI 60 - TL061 (Rp)EI 60 - TL062 (Rp)EI 45 - TL063 (Rp)EI 30 - TL080
---	--	--	--	---	---

## Chodbový systém

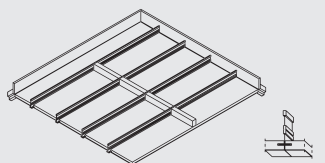

F	(Rp)EI 30 - TL090 (Rp)EI 117- TL091 (Rp)EI 30 - TL145	(Rp)EI 30 - TL090 (Rp)EI 117 - TL091 (Rp)EI 30 - TL145	(Rp)EI 30 - TL090 (Rp)EI 60 - TL091 (Rp)EI 30 - TL145	(Rp)EI 30 - TL090 (Rp)EI 30 - TL145	(Rp)EI 30 - TL090 (Rp)EI 45 - TL091 (Rp)EI 30 - TL145
---	---	--	---	--	---

## Paralelní rástrový systém

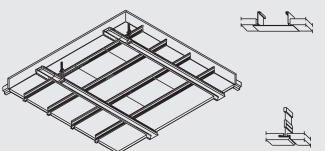

I	(Rp)EI 120 - TL100	(Rp)EI 120 - TL100			(Rp)EI 45 - TL100
---	--------------------	--------------------	--	--	-------------------

# POŽÁRNÍ ODOLNOST STAVEBNÍCH KONSTRUKCÍ



V rámci posuzování požární odolnosti stavebních konstrukcí zdola se nehodnotí pouze podhled sám, ale pro zařazení do třídy požární odolnosti se posuzuje jako jeden celek s nosnou stropní konstrukcí. Podhledy AMF dosahují v závislosti na typu nosné stropní konstrukce požární odolnosti 30 až 120 minut. Pro zvláštní požadavky byly vyvinuty speciální systémy.

## PROTIPOŽÁRNÍ PODHLEDY AMF

- **System F30**  
pod sbíjenými dřevěnými vazníky
- **System F90**  
pod dřevem / trapézovým plechem





# SYSTÉM F30 pod sbíjenými dřevěnými vazníky

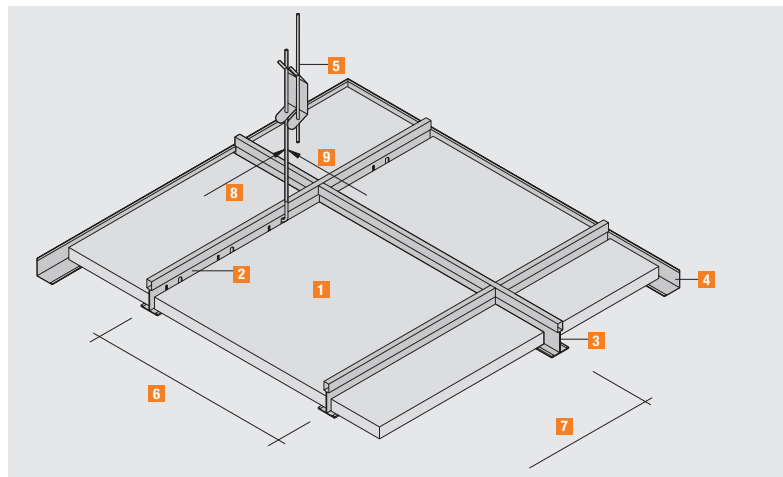

- 1 Deska AMF-THERMATEX 15 mm
- 2 Hlavní profil 24 x 38 mm
- 3 Příčný profil 24 x 38 mm
- 4 Okrajový L-profil 24 x 24 mm
- 5 Rychlozávěs
- 6 Rozměr rastru 625 mm
- 7 Rozměr rastru 625 mm
- 8 Rozteč závěsů max. 1250 mm
- 9 Rozteč hlavních profilů max. 1250 mm

## Provedení hrany

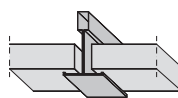

SK 24

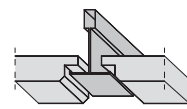

VT 24

## Viditelná konstrukce

minerální vlna / skelná vata	120 mm
laťování	40 / 60 mm
rozteč lať	1250 mm
upevnění	rýhované hřebíky (nebo Spax)
podvěsná výška od spodní hrany laťování k horní hraně minerální desky	110 mm
vzdálenost hlavních profilů	1250 mm
vzdálenost závěsů	1250 mm
podhledová deska AMF	15 mm
formát	625 x 625 mm
hrana	VT / SK

■ Dalším vývojem a novými zkouškami osvědčeného Systému F30 pod sbíjenými vazníky v provedení s polozapuštěnou i ostrou hranou jsme nám i Vám zajistili nejen rozhodující technickou výhodu na trhu, ale také jsme dosáhli celé řady racionalizačních efektů.

Získáte v mnoha ohledech!

AMF vyzkoušelo SYSTÉM C s viditelnou konstrukcí pro F30 pod sbíjenými vazníky např. v diskontních prodejnách a supermarketech, halových objektech, dílnách atd. ...

### STANDARDNÍ FORMÁTY

■ 625 x 625 mm, další formáty na vyžádání

### DODÁVÁ SE V POVRCHOVÝCH DEZÉNECH:

- Feinstratos
- Feinstratos micro perf.
- Star
- Mercure

SK: ostrá hrana, VT: polozapuštěná hrana. Nutno respektovat zkušební protokoly a montážní podmínky uvedené v Části 1/6.  
Dodávané příslušenství najdete v ceníku!

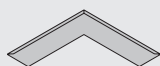

JS - 14  
Vnější krytka rohu pro RWL 24 / 24

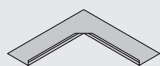

JS - 16  
Vnitřní krytka rohu pro RWL 24 / 24

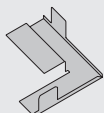

JS - 24  
Vnější krytka rohu pro SRW

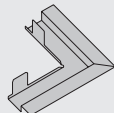

JS - 28  
Vnitřní krytka rohu pro SRW

Možná jsou i další napojení na zeď!

Okrajový L-profil  
C-RWL 24 / 24

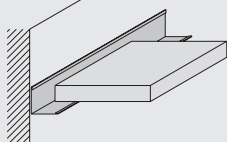

Okrajový stupňovitý profil  
C-SRW 20 / 20 / 20 / 20

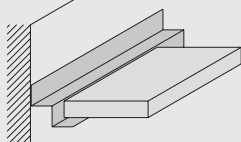

Okrajový stupňovitý profil  
C-SRW 25 / 15 / 8 / 15

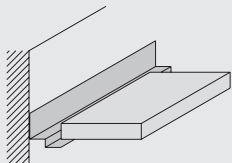

Pro provedení hrany VT

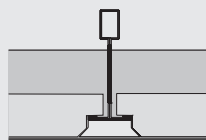

Výplňový dílek

FUE - 15 / 24

### Vestavěná svítidla v protipožárních podhledech dle zkušebních protokolů

Rozměr rastru: 600 x 600 mm / 625 x 625 mm / 1200 x 600 mm  
300 x 1200 mm / 312,5 x 1250 mm

Tloušťka desky: 19 mm

Vnitřní výška krytu: 100 mm

Další formáty a výšky na vyžádání

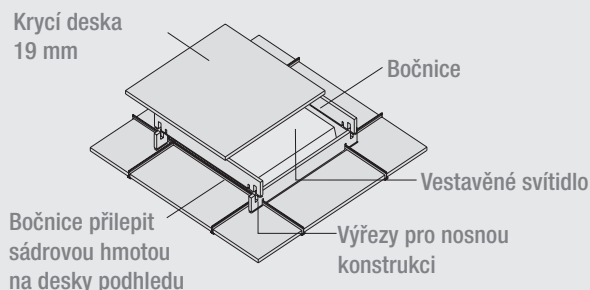

## Napojení na zeď / závěsy

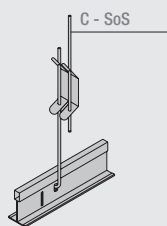
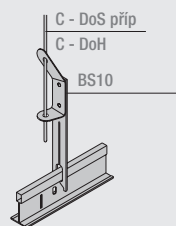
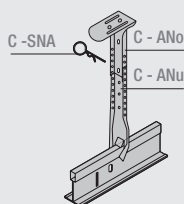
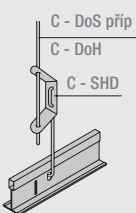

## Protipožární kryty vestavěných prvků







## STROP Z DŘEVĚNÝCH TRÁMŮ

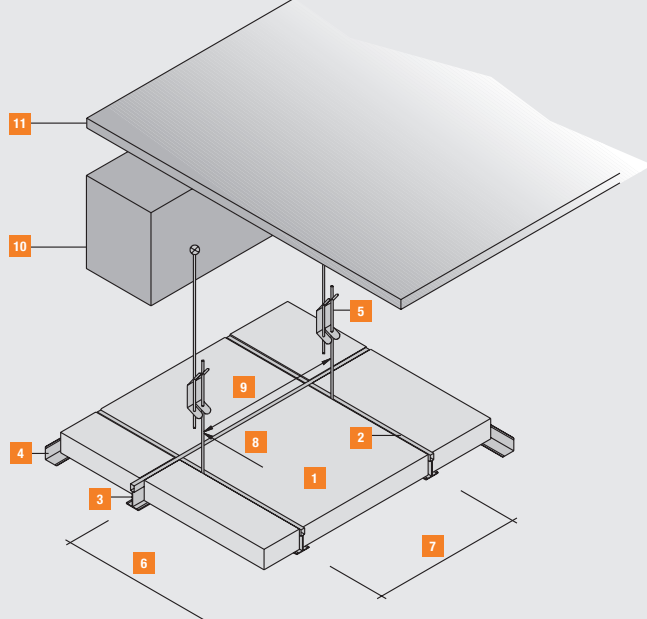

- |   |                              |    |   |
|---|------------------------------|----|---|
| 1 | Deska AMF-THERMATEX 40 mm    | 7  | Rozměr rastru 625 mm  |
| 2 | Hlavní profil 24 x 38 mm     | 8  | Vzdálenost závěsů max. 900 mm                               |
| 3 | Příčný profil 24 x 38 mm     | 9  | Vzdálenost hlavních profilů max. 625 mm                     |
| 4 | Okrajový L-profil 24 x 24 mm | 10 | Dřevěný trám  |
| 5 | Rychlozávěs                  | 11 | Dřevěný záklop stropu 24 mm, alt. dřevotřísková deska 19 mm |
| 6 | Rozměr rastru 625 mm         |    |   |

## pod stropem z dřevěných trámů

■ Funkční pohled AMF F90 pod dřevem nebo trapézovým plechem je vhodný jak do starých budov, tak do moderních průmyslových hal. Zvláště při renovacích starých budov s nosnými stropními konstrukcemi z dřevěných trámů jsou často kladeny vysoké požadavky na požární odolnost.

S funkčním pohledem F90 pod dřevem lze dosáhnout požární odolnosti zdola až 90 minut (včetně nosné konstrukce stropu) také ve starších budovách, přičemž nejsou nutná žádná další technická opatření, jako např. obložení trámů. Tento pohled se však dá také velmi dobře využít pod střechami z trapézového plechu, které se často používají v moderních průmyslových objektech.

### STANDARDNÍ FORMÁTY

■ 600 x 600 / 625 x 625 mm

### DODÁVÁ SE V POVRCHOVÝCH DZÉNECH:

- Feinstratos micro perf.
- Star

### OMÍTANÝ STROP Z DŘEVĚNÝCH TRÁMŮ

trámy obloženy nosnou  
vrstvou pro omítku

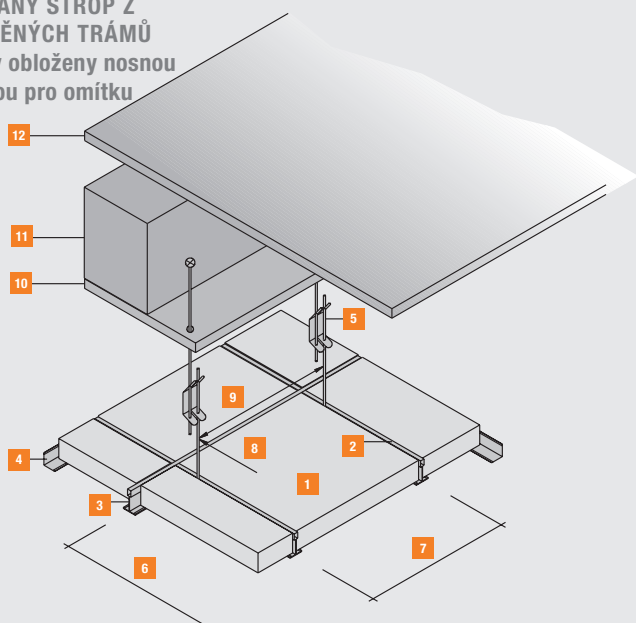

### TRAPÉZOVÝ PLECH NA NAPŘ. OCELOVÝCH NOSNÍCÍCH

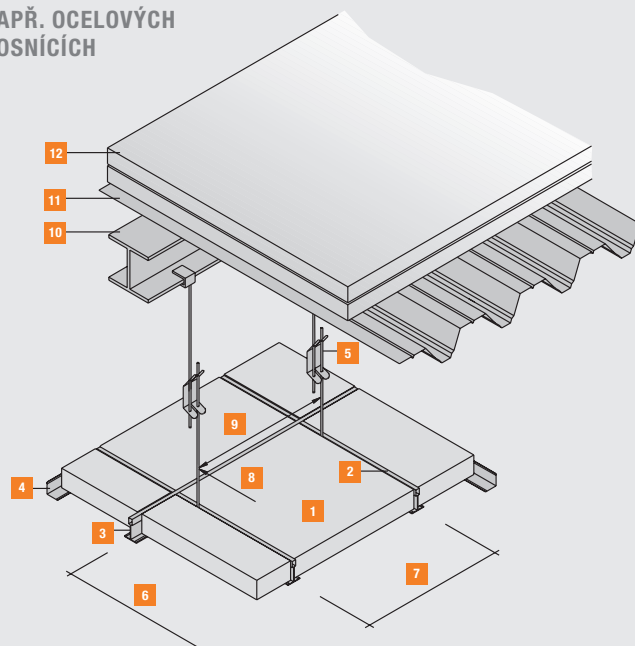

- 1 Deska AMF-THERMATEX 40 mm
- 2 Hlavní profil 24 x 38 mm
- 3 Příčný profil 24 x 38 mm
- 4 Okrajový L-profil 24 x 24 mm
- 5 Rychlozávěs
- 6 Rozměr rastru 625 mm
- 7 Rozměr rastru 625 mm

- 8 Vzdálenost závěsů max. 900 mm
- 9 Vzdálenost hlavních profilů max. 625 mm
- 10 Podkladová vrstva pro omítku Dřevěný trám
- 11 Dřevěný záklop stropu 24 mm, alt. dřevotřísková deska 19 mm

- 1 Deska AMF-THERMATEX 40 mm
- 2 Hlavní profil 24 x 38 mm
- 3 Příčný profil 24 x 38 mm
- 4 Okrajový L-profil 24 x 24 mm
- 5 Rychlozávěs
- 6 Rozměr rastru 625 mm
- 7 Rozměr rastru 625 mm

- 8 Vzdálenost závěsů max. 850 mm
- 9 Vzdálenost hlavních profilů max. 625 mm
- 10 Ocelový nosník
- 11 Trapézový plech
- 12 Izolační vrstva minerální vlny

## Protipožární kryty vestavěných prvků

Krycí deska 40 mm

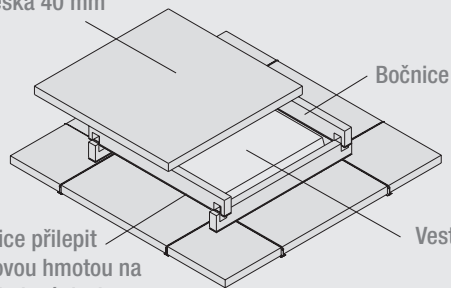

Bočnice přilepit  
sádrovou hmotou na  
podhledové desky

Vestavěné světlo

Vestavěná svítidla s požární odolností; zkoušeno pro F90 pod stropem z dřevěných trámů a pro F90 pod střechou z trapézového plechu

Rozměr rastru: 600 x 600 mm / 625 x 625 mm

Tloušťka desky: 40 mm

Vnitřní výška krytu: 80 mm

Další formáty a výšky na vyžádání.

Montáž musí být provedena v souladu s příslušným technickým listem!

## Pod trapézovým plechem



# SAMOSTATNÉ POŽÁRNÍ PŘEDĚLY



Samostatné požární předěly jsou např. „lehké podhledové konstrukce“, které odolávají požárnímu zatížení z prostoru mezi nosnou stropní konstrukcí a podhledem (mezistropního prostoru) a také požárnímu zatížení zdola, z místnosti pod podhledem.

Veškeré vestavěné prvky jako svítidla, revizní otvory, reproduktory, piktogramy atd., stejně jako všechna napojení na okolní

konstrukce (např. na lehké příčky, přepážky atd.) musí být s podhledem taktéž zkoušeny a klasifikovány.

Při požáru v mezistropním prostoru (což je nejčastější požární zatížení) jsou únikové cesty ležící pod podhledem AMF požárně odolným shora i zdola chráněny 30 nebo 90 minut (dle typu podhledu). Tyto samostatné požární předěly jsou ohodnoceny a klasifikovány jako „kouřotěsné“.

## SAMOSTATNÉ POŽÁRNÍ PŘEDĚLY AMF

- Ventatec 30
- F30 uno / + Metall
- F30 dual / + Metall
- F90 dual / + Metall
- F30 mono / + Metall





## VÝSLEDKY ZKOUŠEK

Konstrukční systém	„Samostatný požární předěl“ dle ČSN 13501-2		Desky AMF			Zkušební protokol
	Zatížení požárem zdola Při zatížení požárem zdola platí třída požární odolnosti „samostatného požárního předělu“ pro všechny stropní a střešní konstrukce, umístěné nad ním.	Zatížení požárem shora Požár propukne v mezistropním prostoru. Stropní nebo střešní konstrukce, ležící nad podhledem, musí mít minimálně stejnou třídu požární odolnosti.	Stupeň hořlavosti dle ČSN	Tloušťka	Formát	Technický list

Konstrukční systém	Klasifikace požární odolnosti		mm	mm		
--------------------	-------------------------------	--	----	----	--	--

### AMF - SYSTÉM F30 MONO

viditelná konstrukce 	EI 30(a←b)		A2 - s1,d0	40	1250 x 625 a 625 x 625	TL081:2004
		EI 30(a→b)				

### AMF - SYSTÉM F30 UNO

chodbový systém 	EI 30(a←b)		A2 - s1,d0	40	600 x 1400 a 300 x 1800	TL140:2004
		EI 30(a→b)				

### AMF - SYSTÉM F30 UNO

chodbový systém 	EI 30(a←b)		A2 - s1,d0	40	600 x 1400 a 300 x 1800	TL140:2004
		EI 30(a→b)				

### AMF - SYSTÉM F30 DUAL +METALL

panely odnímatelné nebo odklopné 	EI 30(a←b)		A2 - s1,d0	108	300 x 2500	TL110:2004
		EI 30(a→b)				

### AMF - SYSTÉM F30 DUAL

stěnová konzola 	EI 30(a←b)		A2 - s1,d0	87 event. 108	300 x 2500	TL120:2004
		EI 30(a→b)				

### AMF - SYSTÉM F90 DUAL +METALL

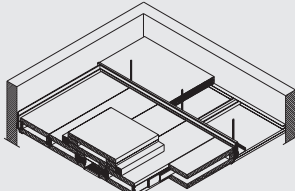
panely odnímatelné nebo odklopné sádkartonový okraj 	EI 90(a←b)		A2 - s1,d0	125	300 x 2500	TL130:2004
		EI 90(a→b)				



## VODOROVNÁ STĚNOVÁ KONZOLA

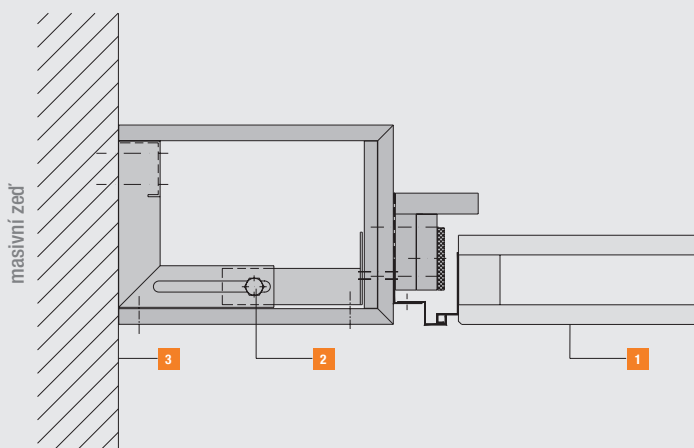

- 1 Panel dual odklopný
- 2 Vodorovná stěnová konzola
- 3 Masivní zeď

## ŠIKMÁ STĚNOVÁ KONZOLA

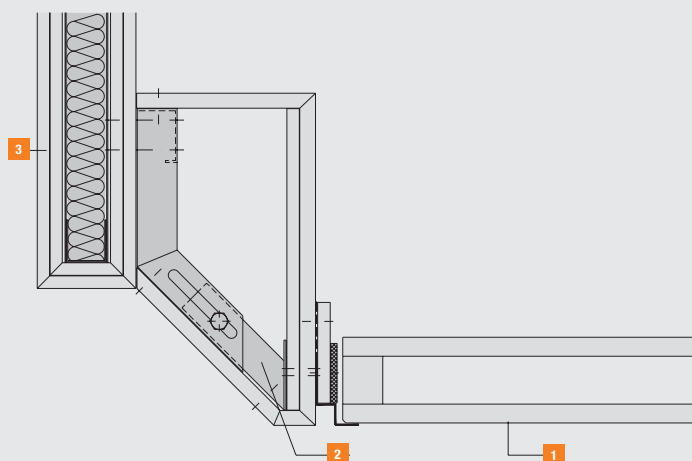

- 1 Panel dual odnímatelný
- 2 Šikmá stěnová konzola
- 3 Spuštěná příčka

## Výhody v přehledu

- bezproblémová montáž, zavěšení na nosnou stropní konstrukci není nutné
- nastavitelná stěnová konzola umožňuje vytvořit nosný okraj z jedné nebo obou stran chodby
- snížení nákladů, protože není třeba přirézávat panely na potřebnou délku
- opláštění z protipožárních sádkartonových desek GKF
- vodorovná konzola – nastavitelná v rozsahu 16 – 26 cm pod úhlem 90°
- šikmá konzola – nastavitelná v rozsahu 11 – 18 cm pod úhlem 45°
- upevnění na masivní zeď vždy 2 hmoždinkami a šrouby, např. KDM 6/80 ve vzdálenosti max. 625 mm
- upevnění na lehké příčky vždy 2 šrouby 5,5/70 mm do kovových profilů příčky po max. 625 mm



# SYSTEM VENTATEC 30

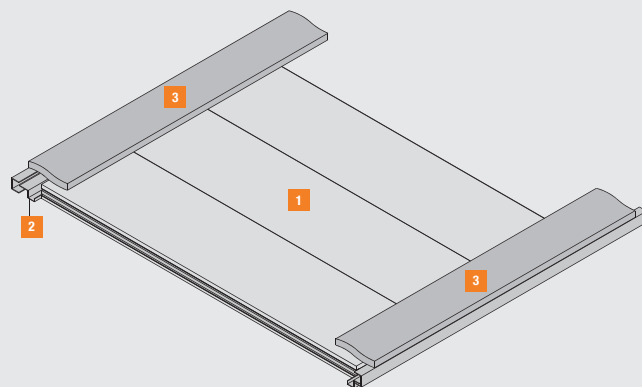

- 1 Panel Ventatec
- 2 Nastavitelný okrajový profil
- 3 Zakrytí ze sádkartonové desky

## Panel 300 x 1800 mm v chodbovém systému

■ Funkční stropní pohled AMF Ventatec 30 je první pohled na minerální bázi zkoušený podle normy EN 1364-2 jako samostatný požární předěl. Tento pohled umožňuje snadný přístup do mezistropního prostoru díky tzv. „okennímu efektu“ – pohledové panely jsou výklopné, což výrazně usnadňuje provádění údržbářských prací. AMF Ventatec 30 nabízí maximální bezpečnost díky požární odolnosti shora i zdola. Byl zkoušen s vestavěnými klimatizačními vyústky. Pro montáž a demontáž není třeba žádné speciální nářadí!

### STANDARDNÍ FORMÁT

■ 300 x 1800 mm

### DODÁVÁ SE V POVRCHOVÝCH DZÉNECH:

- Feinstratos
- Feinstratos micro perf.
- Star

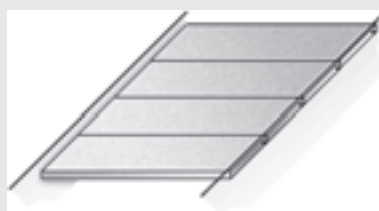

1 Uzavřený pohled

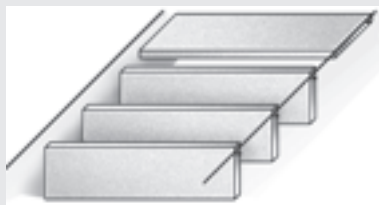

2 Vyklopené pohledové panely

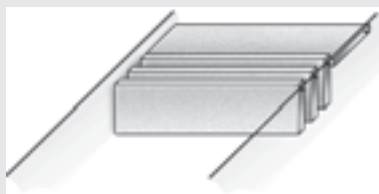

3 Vyklopené pohledové panely lze posouvat, čímž je vytvořen větší prostor pro údržbářské práce

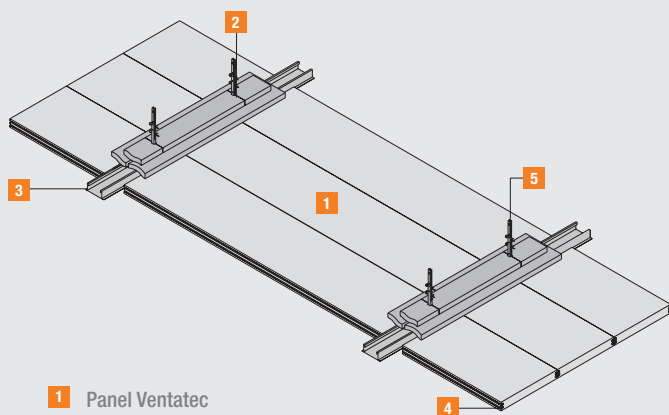

- 1 Panel Ventatec
- 2 Zakrytí ze sádrokartonových desek
- 3 Širokopátkový profil 100 mm / 50 mm
- 4 Výztužný profil osazený do panelu při výrobě
- 5 Závěs Nonius po 700 mm

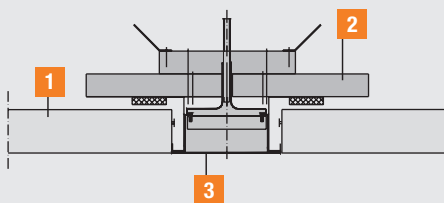

- 1 Panel Ventatec
- 2 Zakrytí ze sádrokartonových desek
- 3 Širokopátkový profil 100 mm / 50 mm

## Panel 300 x 1800 mm v systému se širokopátkovými profily

### NAPOJENÍ BEZ SÁDROKARTONOVÉHO OKRAJE

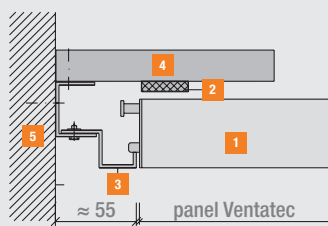

- 1 Panel Ventatec
- 2 Expandující pásky
- 3 Nastavitelný okrajový profil
- 4 Sádrokartonová deska
- 5 Masivní zeď nebo lehká příčka

### PROPOJENÍ RŮZNÝCH VÝŠKOVÝCH ÚROVNÍ

- 1 Panel Ventatec
- 2 Okrajový profil
- 3 Sádrokartonová deska
- 4 UW-profil
- 5 Minerální vlna
- 6 CW-profil
- 7 Nosná stropní konstrukce
- 8 Masivní zeď

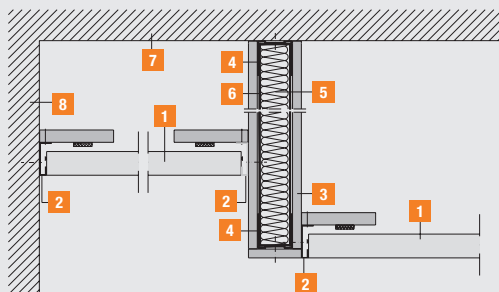

## Napojení na zeď

### b) se stěnovou konzolou

- 1 Panel Ventatec
- 2 Okrajový profil
- 3 Sádrokartonová deska 15 mm
- 4 Sádrokartonová deska 12,5 mm
- 5 Hmoždinka splňující požadavky na statiku
- 6 Stěnová konzola
- 7 Masivní zeď nebo lehká příčka

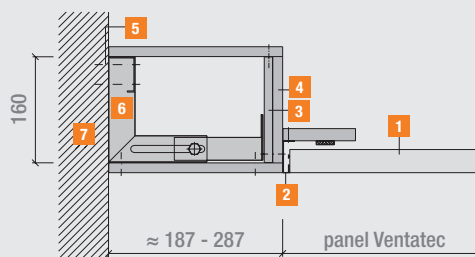

### NAPOJENÍ NA ZEĎ SE SÁDROKARTONOVÝM OKRAJEM

#### a) se zavěšením

- 1 Panel Ventatec
- 2 Okrajový profil
- 3 Příčný CD-profil, rozteč 400 mm
- 4 Masivní zeď nebo lehká příčka
- 5 UD-profil
- 6 Sádrokartonová deska
- 7 Závěs Nonius po 680 mm
- 8 Podélný CD-profil
- 9 Úrovňová spojka

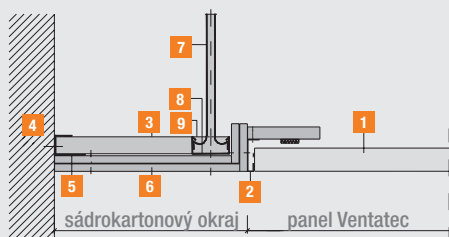

# SYSTÉM F30 UNO / +METALL

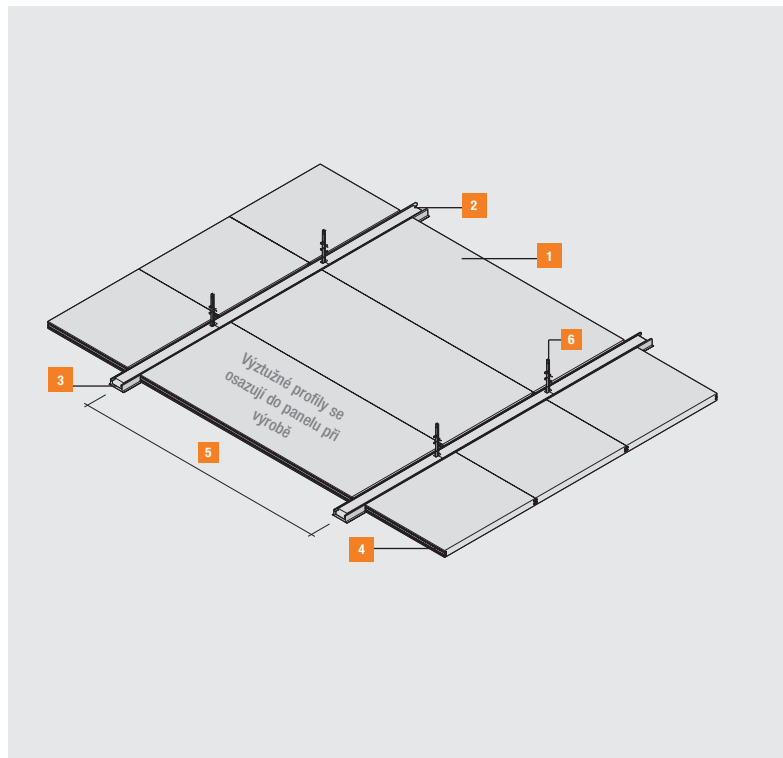

- 1 Panel uno 600 x 1400 x 40 mm event. 50 mm s kovovým povrchem
- 2 Deska THERMACOR 40 mm
- 3 Širokopátkový profil 50 nebo 100 mm
- 4 Výztužný profil
- 5 Osová vzdálenost širokopátkových profilů 1482 mm
- 6 Závěs Nonius po 700 mm

## Panel uno 600 x 1400 mm

Největší předností SYSTÉMU F30 uno je požární odolnost shora i zdola. Pokud požár propukne v mezistropním prostoru, zůstávají únikové cesty pod podhledem chráněné před kouřem a žářem. Pokud začne hořet v místnosti pod podhledem, požár nepronikne k instalacím umístěným v mezistropním prostoru nad podhledem.

### STANDARDNÍ FORMÁTY

- 600 x 1400 mm
- 300 x 1400 mm
- 300 x 1800 mm, další formáty na vyžádání

### DODÁVÁ SE V POVRCHOVÝCH DEZÉNECH:

- Feinstratos
- Feinstratos micro perf.
- Star
- Feingelocht
- Metall podobný RAL 9010 hladký
- Metall podobný RAL 9010 perforovaný

- 1 Panel uno 600 x 1400 x 50 mm
- 2 Kovový povrch panelu
- 3 Širokopátkový profil 100 mm
- 4 Osová vzdálenost profilů 1482 mm
- 5 Deska THERMACOR 50 mm
- 1 Panel uno 600 x 1400 x 40 mm
- 2 Širokopátkový profil 100 mm
- 3 Osová vzdálenost profilů 1482 mm
- 4 Deska THERMACOR 40 mm

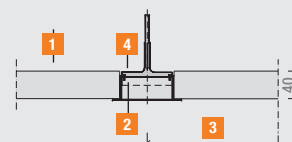
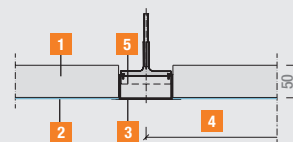

- 1 Panel uno 600 x 1400 x 50 mm
- 2 Kovový povrch panelu
- 3 Širokopátkový profil 50 mm vylitý sádrou
- 4 Osová vzdálenost profilů 1432 mm

- 1 Panel uno 600 x 1400 x 40 mm
- 2 Širokopátkový profil 50 mm vylitý sádrou
- 3 Osová vzdálenost profilů 1432 mm

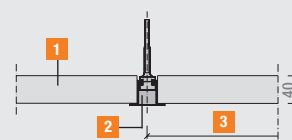
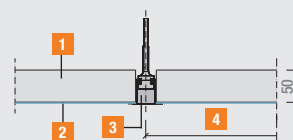

GF-U – provedení podélné hrany, SK – ostrá hrana – provedení čelní strany.  
Nutno respektovat zkušební protokoly a montážní podmínky uvedené v Části 1/6. Dodávané příslušenství najdete v ceníku!

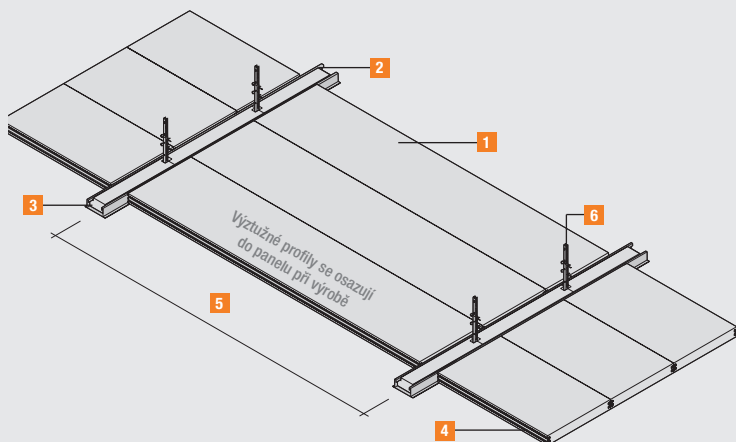

## PROPOJENÍ RŮZNÝCH VÝŠKOVÝCH ÚROVNÍ

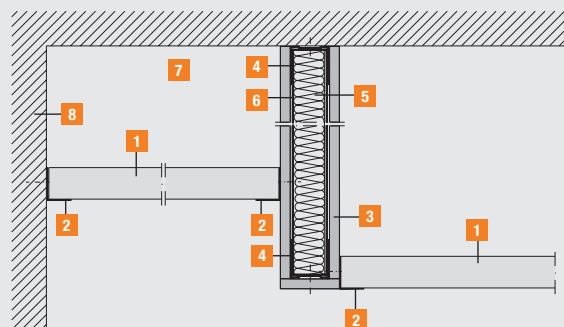

- |                      |                                 |
|----------------------|---------------------------------|
| 1 Panel uno          | 5 Minerální vlna                |
| 2 Okrajový profil    | 6 CW-profil                     |
| 3 Sádkartonová deska | 7 Nosná stropní konstrukce      |
| 4 UW-profil          | 8 Masivní zeď nebo lehká příčka |

## NAPOJENÍ SE SÁDKARTONOVÝM OKRAJEM

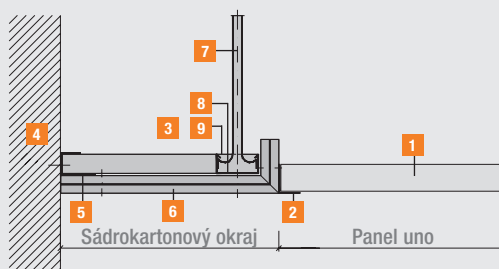

- |                                   |                          |
|-----------------------------------|--------------------------|
| 1 Panel uno                       | 5 UD-profil              |
| 2 Okrajový profil                 | 6 Sádkartonová deska     |
| 3 Příčný CD-profil, rozteč 400 mm | 7 Závěs Nonius po 680 mm |
| 4 Masivní zeď nebo lehká příčka   | 8 Podélný CD-profil      |
|                                   | 9 Úrovňová spojka        |

- |  |
|--|
| 1 Panel uno 300 x 1800 x 40 mm                     |
| 2 Deska THERMACOR 40 mm                            |
| 3 Širokopátkový profil 50 nebo 100 mm              |
| 4 Výztužný profil                                  |
| 5 Osová vzdálenost širokopátkových profilů 1882 mm |
| 6 Závěs Nonius po 700 mm                           |

## Panel uno 300 x 1800 mm

- |                                    |                                    |
|------------------------------------|------------------------------------|
| 1 Panel uno 300 x 1800 x 50 mm     | 1 Panel uno 300 x 1800 x 40 mm     |
| 2 Širokopátkový profil 100 mm      | 2 Širokopátkový profil 100 mm      |
| 3 Osová vzdálenost profilů 1882 mm | 3 Osová vzdálenost profilů 1882 mm |
| 4 Deska THERMACOR                  | 4 Deska THERMACOR                  |
| 5 Kovový povrch panelu             |                                    |

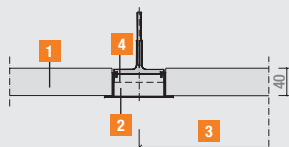
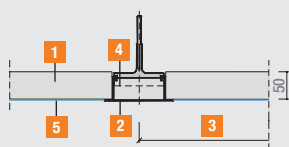

- |  |  |
|--|--|
| 1 Panel uno 300 x 1800 x 50 mm             | 1 Panel uno 300 x 1800 x 40 mm             |
| 2 Širokopátkový profil 50 mm vylitý sádkou | 2 Širokopátkový profil 50 mm vylitý sádkou |
| 3 Osová vzdálenost profilů 1832 mm         | 3 Osová vzdálenost profilů 1832 mm         |
| 4 Kovový povrch panelu                     |  |

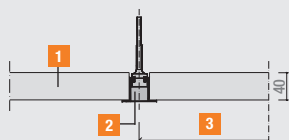
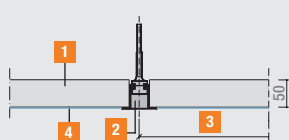

## Napojení na zeď

### STĚNOVÁ KONZOLA

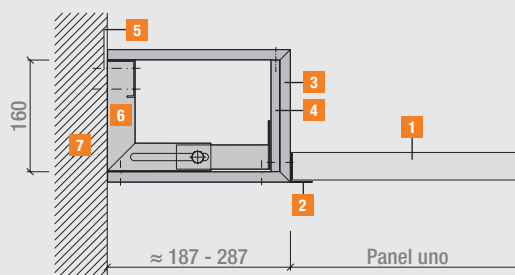

details viz str. 19

- |                              |  |
|------------------------------|--|
| 1 Panel uno                  | 5 Hmoždinka splňující požadavky na statiku |
| 2 Okrajový profil            | 6 Stěnová konzola                          |
| 3 Sádkartonová deska 15 mm   | 7 Masivní zeď nebo lehká příčka            |
| 4 Sádkartonová deska 12,5 mm |  |

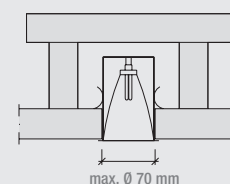
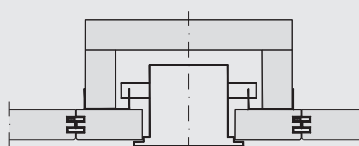

Vestavěná svítidla s protipožárním krytem



# SYSTÉM F 30 DUAL / +METALL

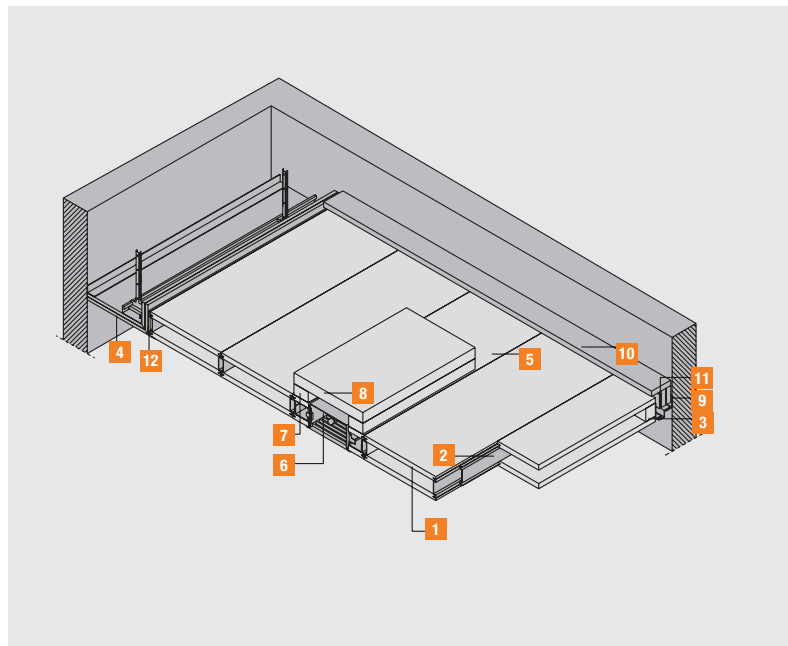

- 1 Panelový prvek, který se skládá ze 2 desek AMF-THERMATEX o síle 19 mm
- 2 Profil z ocelového plechu
- 3 Výplňový díl pro čelní stranu panelu
- 4 Sádrukartonové okrajové napojení
- 5 Prvek pro vestavění svítidla
- 6 Vestavěné svítidlo
- 7 Distanční pásky (z minerální desky Thermacor)
- 8 Kryt svítidla (minerální deska Thermacor)
- 9 Stupňovitý okrajový profil
- 10 Pásky protipožární desky (FIREBOARD)
- 11 Utěsnění u zdi expandující hmotou
- 12 Utěsnění u zdi minerální vlnou

ST-RWL-AK  
nastavitelný dle provedení hrany

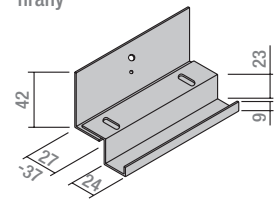

## Konstrukce

Protipožární podhled SYSTÉM F30 dual splňuje veškeré požadavky klasifikace stavebních konstrukcí dle ČSN EN 13501-2 a EN 1364-2 jak na požární odolnost shora (při požáru v mezistropním prostoru), tak zdola (při požáru v místnosti pod podhledem). Tím se předchází často opomíjenému nebezpečí vzniku požáru, které hrozí od snadno vznětlivých materiálů umístěných v mezistropním prostoru, jako jsou elektrické a datové kabely, plastové trubky a další rozvody. Prefabrikované prvky systému šetří při montáži čas i náklady. Podhledové panely se rychle a jednoduše pokládají na stupňovité okrajové profily, které lze upevnit jak na masivní zeď, tak na lehké příčky. Svítidla je možno vestavět do podhledových panelů, upravených k tomuto účelu již ve výrobě – tyto detaily jsou vyzkoušené a splňují požadavky na příslušnou požární odolnost.

### STANDARDNÍ FORMÁTY

- 300 x 1200 - 2500 mm, další formáty na vyžádání

### DODÁVÁ SE V POVRCHOVÝCH DEZÉNECH

- Feinstratos
- Feinstratos micro perf.
- Star
- Feingelocht
- Mercure
- Metall bílý podobný RAL 9010 hladký
- Metall bílý podobný RAL 9010 perforovaný

AK – provedení odklopné, AB – provedení odnímatelné  
Nutno respektovat zkušební protokoly a montážní podmínky uvedené v Části 1/6. Dodávané příslušenství najdete v ceníku!

## PANEL DUAL ODKLOPNÝ

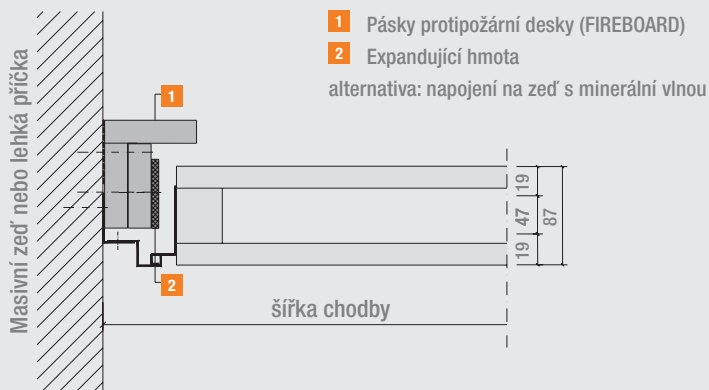

Nastavitelný stupňovitý okrajový profil, část přiléhající ke stěně s tloušťkou materiálu 2,0 mm.

Upevnění na masivní zeď se provádí pomocí příslušných hmoždinek a šroubů v odstupech max. po 210 mm.

## PANEL DUAL ODNÍMATELNÝ

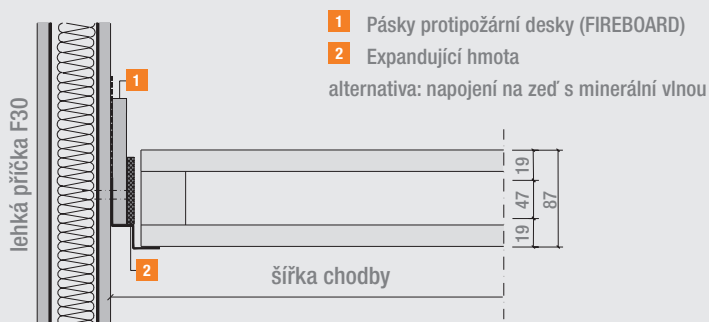

Stupňovitý okrajový profil 42/20/23/24 mm, tloušťka materiálu 1,5 mm. Upevnění na masivní zeď se provádí pomocí příslušných hmoždinek a šroubů v odstupech max. po 210 mm. Na lehké příčce se profil připevňuje vždy 2 kusy rychlošroubů např. 4,2x35 mm do kovových profilů konstrukce příčky po max. 625 mm.

## PANEL DUAL ODNÍMATELNÝ

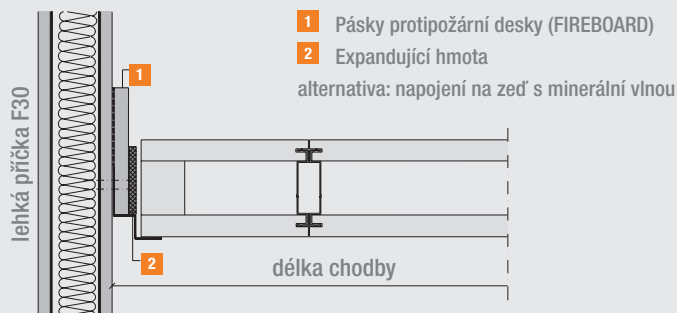

Napojení na zeď na konci chodby, jejíž délka neodpovídá modulu šířky panelu, zúžením panelu bez sádrokartonového okraje

## SÁDROKARTONOVÝ OKRAJ

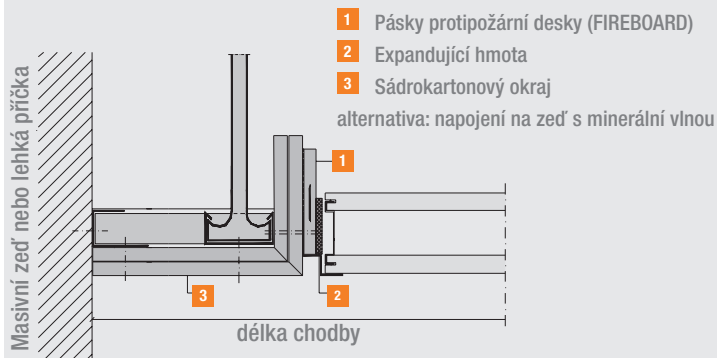

Napojení na zeď na konci chodby, jejíž délka neodpovídá modulu šířky pohledového panelu, provedené pomocí sádrokartonového okraje bez nutnosti upravovat šířku pohledového panelu.

## NAPOJENÍ NA ZEĎ

### PANEL DUAL ODKLOPNÝ

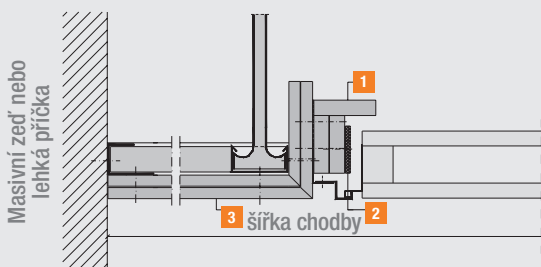

Podélný sádrokartonový okraj se závěsem Nonius

1 Protipožární deska (FIREBOARD)  
1 Expandující hmota  
1 Sádrokartonový okraj  
alternativa: napojení na zeď s minerální vlnou



AK – odklopné provedení, AB – odnímatelné provedení

Nutno respektovat zkušební protokoly a montážní podmínky uvedené v Části 1/6. Dodávané příslušenství najdete v ceníku!

# SYSTÉM F 30 DUAL / +METALL

## ODKLOPNÝ

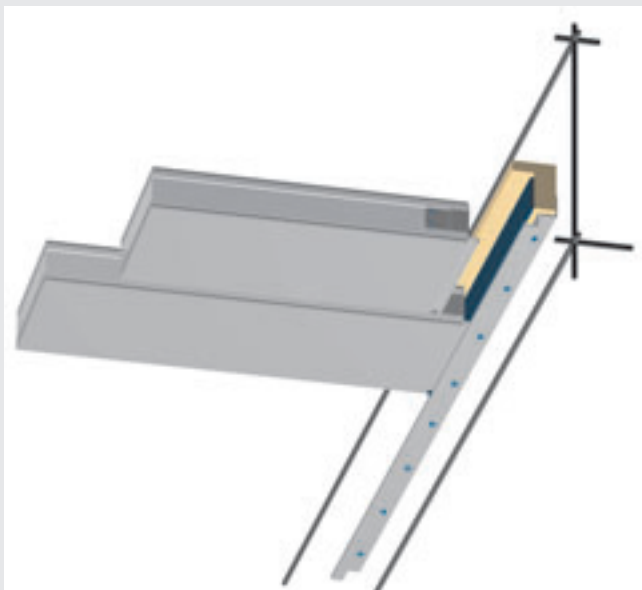

nastavitelný stupňovitý okrajový profil

utěsnění u stěny expandující hmotou  
nebo alternativně minerální vlnou

## Stupňovitý okrajový profil

## ODNÍMATELNÝ

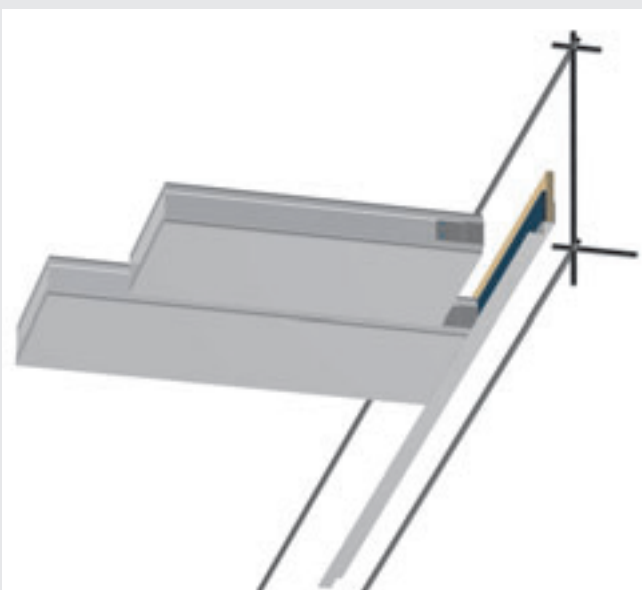

Stupňovitý okrajový profil

## VODOROVNÁ STĚNOVÁ KONZOLA

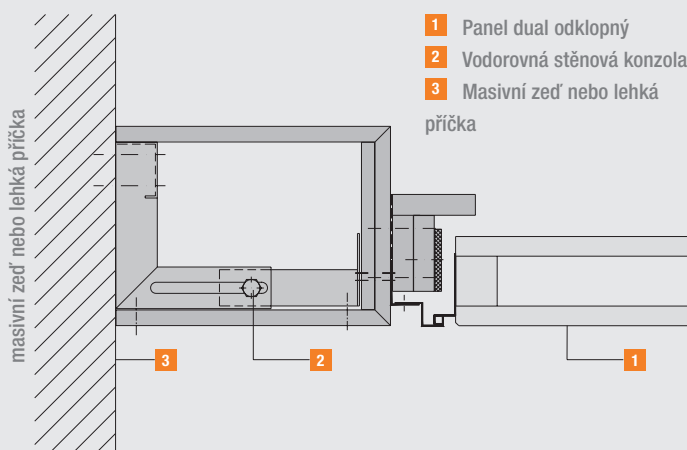

detaily viz str. 19

## Stěnové konzoly

## ŠIKMÁ STĚNOVÁ KONZOLA

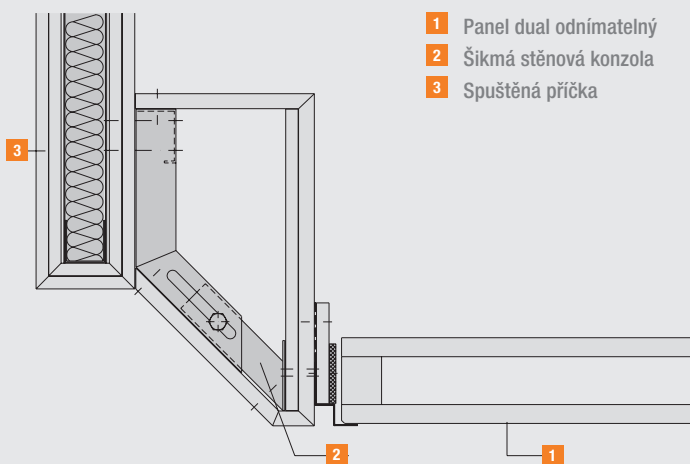

detaily viz str. 19

AK – odklopné provedení, AB – odnímatelné provedení.

Nutno respektovat zkušební protokoly a montážní podmínky uvedené v Části 1/6. Dodávané příslušenství najdete v ceníku!

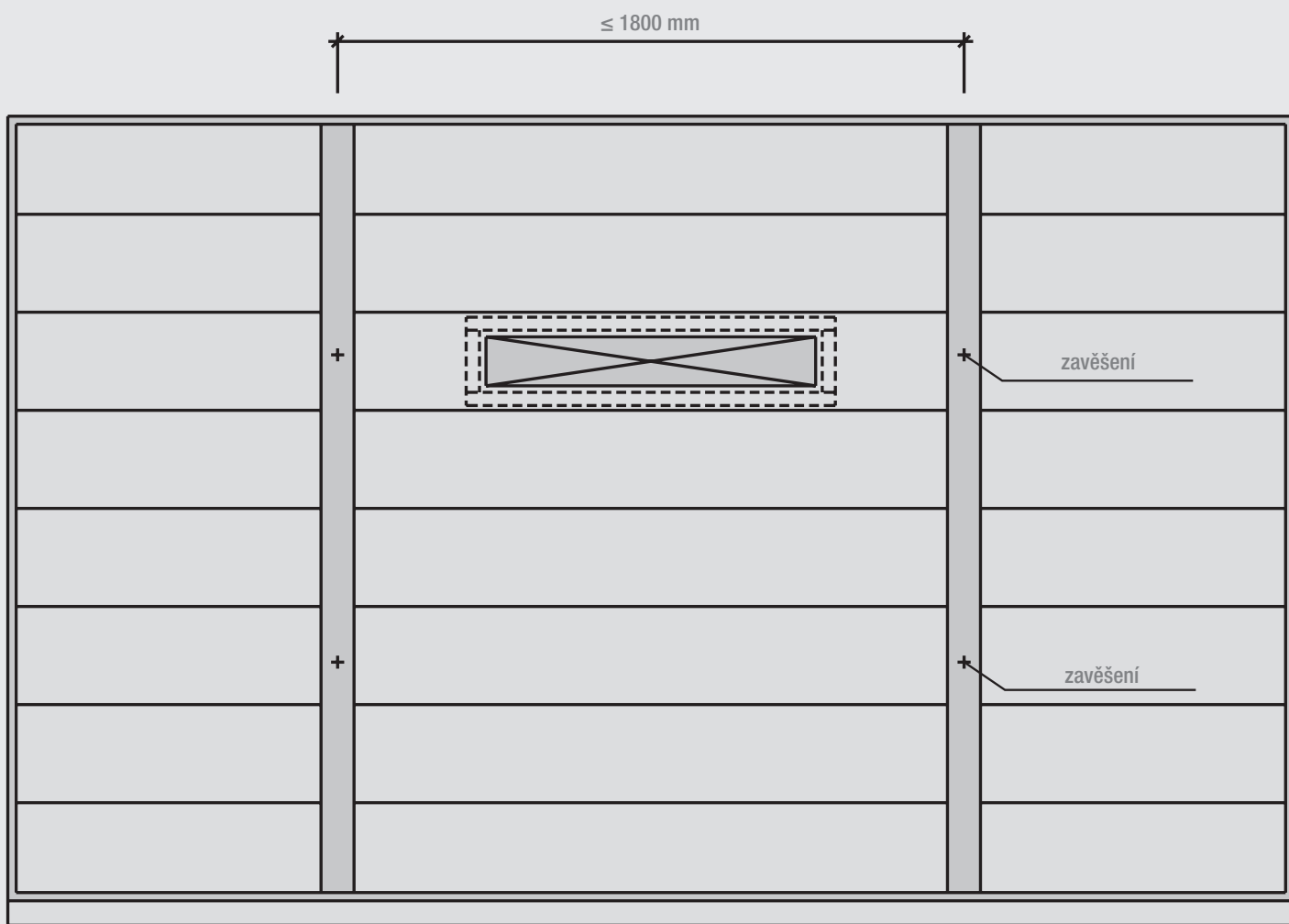

lehká příčka (příčka s kovovými profily) nebo masivní zeď  $\geq$  REI30

## PARALELNÍ RASTROVÁ KONSTRUKCE

V místnostech a chodbách s šířkou větší než 2500 mm lze použít paralelní rastrovou konstrukci, kterou je možné upevnit na masivní zdi i na lehké příčky.

Používají se širokopátkové profily s šířkou 50/75/100/125 mm. Širokopátkové profily se v tomto případě vyplňují pásy z minerálních desek AMF-Thermacor a minerální vlnou.

I v tomto konstrukčním systému jsou podhledové panely vyjímatelné a umožňují bezproblémový přístup do mezistropního prostoru. Při použití speciálních širokopátkových profilů lze zvolit i odklopnou variantu podhledových panelů.

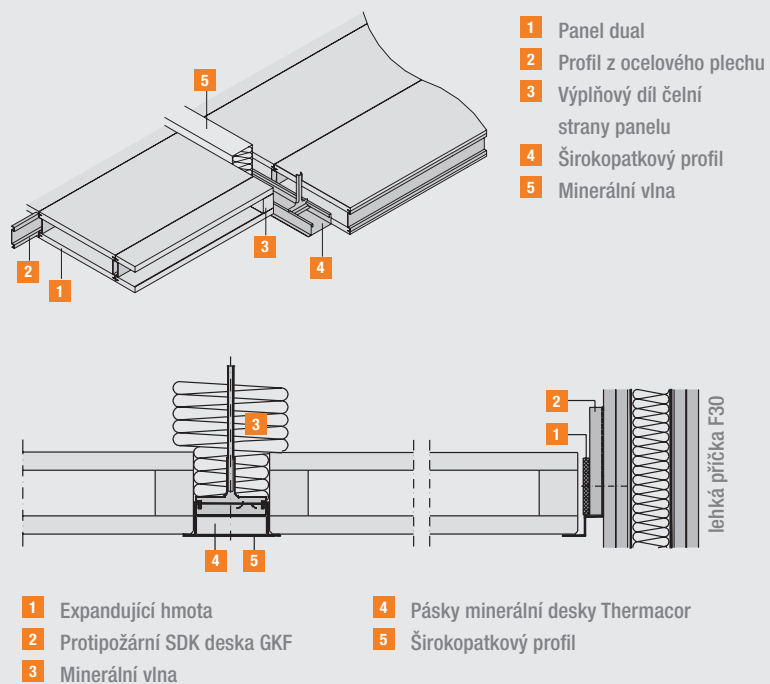

# SYSTÉM F90 DUAL / +METALL

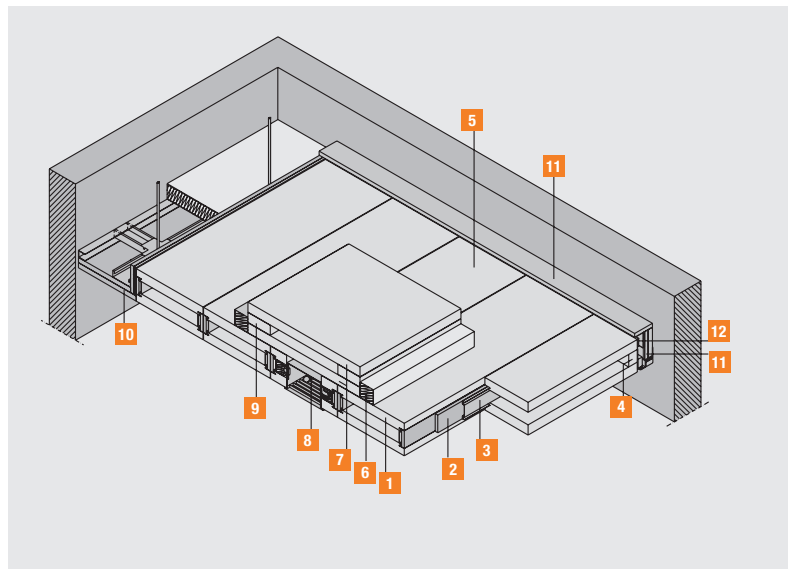

- 1** Panelový prvek, který se skládá ze 2 desek AMF - THERMATEX o síle 39 mm
- 2** Pásky sádkartonu
- 3** Profil z ocelového plechu
- 14** Výplňový díl pro čelní stranu panelu
- 5** Prvek pro vestavění svítidla
- 6** Pásy minerální vlny
- 7** Kryt svítidla (minerální deska Thermacor)
- 8** Vestavěné svítidlo
- 9** Distanční pásky (z minerální desky Thermacor)
- 10** Okraj z protipožární desky (FIREBOARD)
- 11** Pásky protipožární desky (FIREBOARD)
- 12** Utěsnění u zdi expandující hmotou

ST-RWL-AK  
Nastavitelný, provedení dle varianty hrany

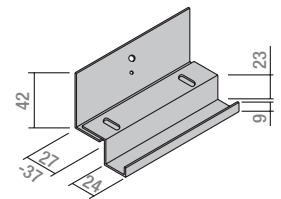

## Konstrukce

Pro nejvyšší bezpečnost s klasifikací požární odolnosti EI90 je určen Systém F90 dual. F90 dual nabízí požární odolnost zdola (pro případ požáru v místnosti pod podhledem) i shora (pro případný požár v mezistropním prostoru). Podhledové panely se pokládají na stupňovité okrajové profily, které lze upevnit na masivní zeď i na lehkou přičku. Svítidla je možno vestavět do pohledových panelů, upravených k tomuto účelu již ve výrobě – tyto detaily jsou vyzkoušené a splňují požadavky na příslušnou požární odolnost. Instalace umístěné v mezistropním prostoru jsou díky odnímatelnému nebo odklopnému provedení podhledových panelů bez problémů přístupné.

### STANDARDNÍ FORMÁTY

300 x 1200 - 2500 mm, další formáty na vyžádání

### DODÁVÁ SE V POVRCHOVÝCH DEZÉNECH:

- Feinstratos
- Feinstratos micro perf.
- Star
- Feingelocht
- Mercure
- Metall bílý podobný RAL 9010 hladký
- Metall bílý podobný RAL 9010 perforovaný

AK – provedení odklopné, AB – provedení odnímatelné  
Nutno respektovat zkušební protokoly a montážní podmínky uvedené v Části 1/6. Dodávané příslušenství najdete v ceníku!



## PANEL DUAL ODNÍMATELNÝ + METALL

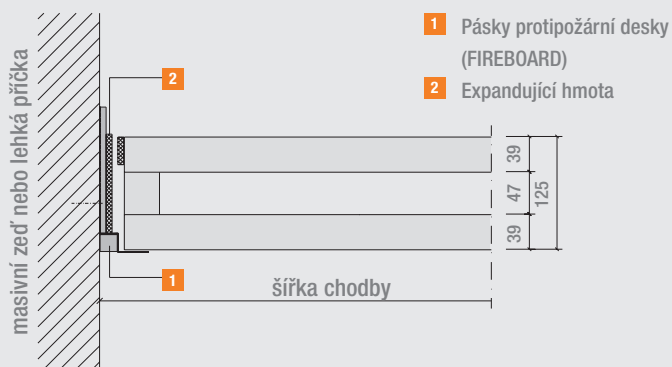

Stupňovitý okrajový profil 42/20/23/24 mm, tloušťka materiálu 2 mm. Upevnění na masivní zeď se provádí pomocí příslušných hmoždinek a šroubů v odstupech max. po 210 mm. Na lehké příčce se profil připevňuje vždy 2 kusy rychlošroubů např. 3,5x55 mm do kovových profilů konstrukce příčky po max. 625 mm.

## PANEL DUAL ODKLOPNÝ

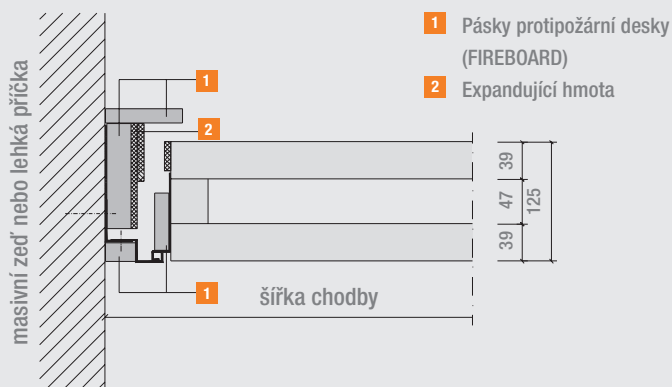

Nastavitelný stupňovitý okrajový profil, část přiléhající ke stěně s tloušťkou materiálu 2,0 mm. Upevnění na masivní zeď se provádí pomocí příslušných hmoždinek a šroubů v odstupech max. po 210 mm.

## PANEL DUAL ODNÍMATELNÝ + METALL

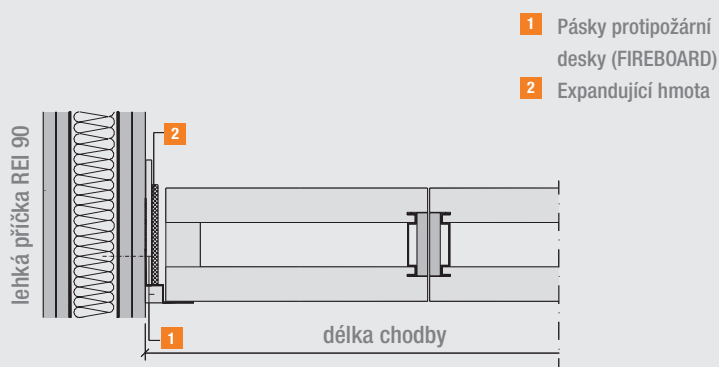

Napojení na zeď na konci chodby, jejíž délka neodpovídá modulu šířky panelu, zúžením panelu bez sádkartonového okraje

## PANEL DUAL ODNÍMATELNÝ + METALL

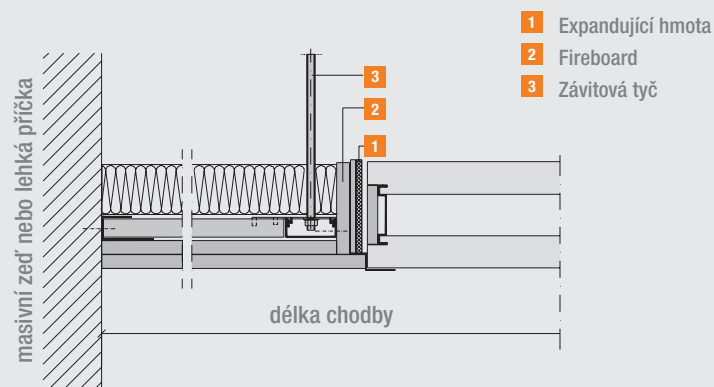

Napojení na zeď na konci chodby, jejíž délka neodpovídá modulu šířky podhledového panelu, provedené pomocí sádkartonového okraje bez nutnosti upravovat šířku podhledového panelu.

## Napojení na zeď

## PANEL DUAL ODKLOPNÝ

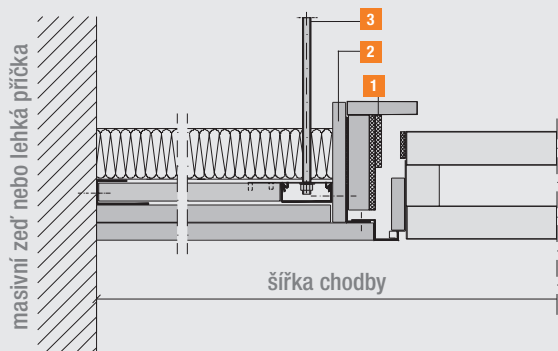

Podélný sádkartonový okraj se závítovou tyčí

- 1 Expandující hmota
- 2 Fireboard
- 3 Závítová tyč



# SYSTÉM F30 MONO / +METALL

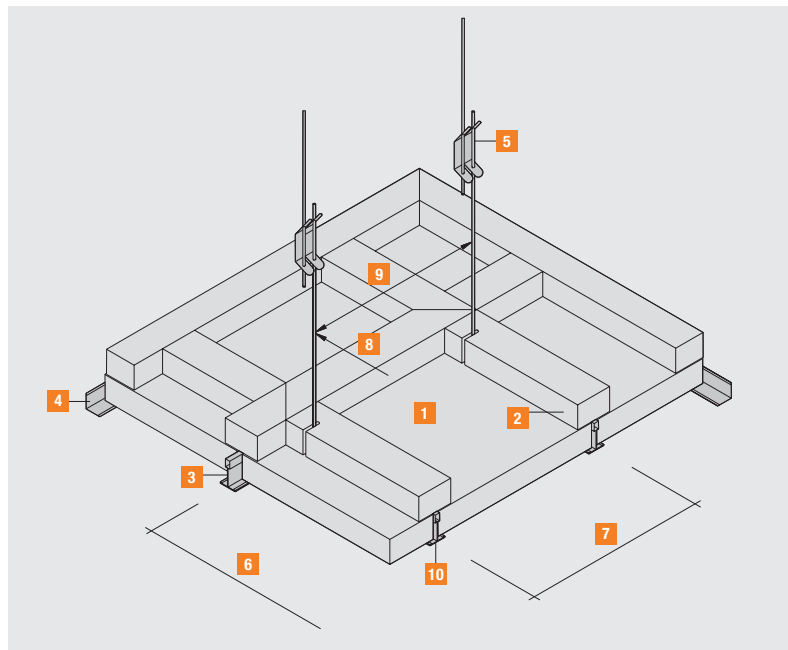

- 1 Deska mono
- 2 Krycí pásy (nalepené již z výroby)
- 3 Příčný profil
- 4 Okrajový L-profil 24 x 24 mm
- 5 Rychlozávěs
- 6 Rozměr rastru 625 mm
- 7 Rozměr rastru 625 mm
- 8 Vzdálenost závěsů střídavě po 750 a 500 mm
- 9 Vzdálenost hlavních profilů max. 625 mm
- 10 Hlavní profil

## Konstrukce

■ Protipožární podhledový Systém F30 mono nabízí optimální řešení samostatného požárního předělu z hlediska bezpečnosti a hospodárnosti. To znamená, že protipožární podhledový Systém F30 mono při vypuknutí požáru v mezistropním prostoru chrání únikové cesty ležící pod ním a naopak - v případě požáru v místnosti pod podhledem – chrání rozvody instalované v mezistropním prostoru.

### STANDARDNÍ FORMÁTY

■ 600 x 600 / 625 x 625 mm

### DODÁVÁ SE V POVRCHOVÝCH DEZÉNECH:

- Feinstratos
- Feinstratos micro perf.
- Star
- Feinfresko
- Metall bílý podobný RAL 9010 hladký
- Metall bílý podobný RAL 9010 perforovaný

SK: ostrá hrana

Nutno respektovat zkušební protokoly a montážní podmínky uvedené v Části 1/6. Dodávané příslušenství najdete v ceníku!

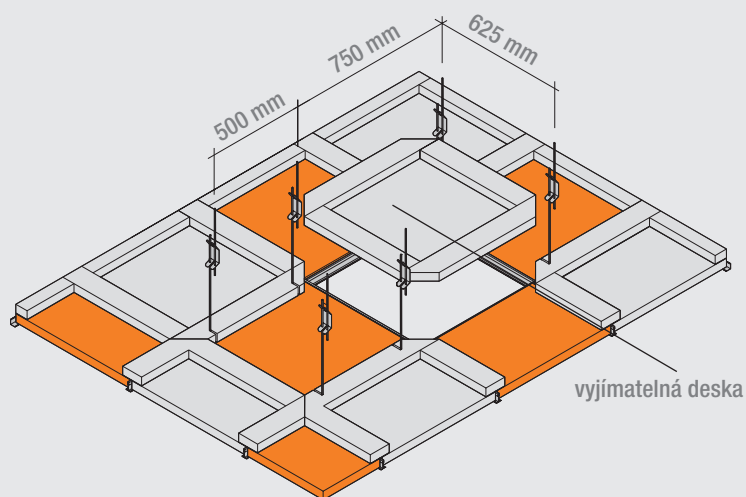

Protipožární kryt - souprava pro vestavěné svítidlo  
 Formát: 600 x 600 mm / 625 x 625 mm  
 Tloušťka desky: 40 mm  
 Vnitřní výška krytu: 80 mm

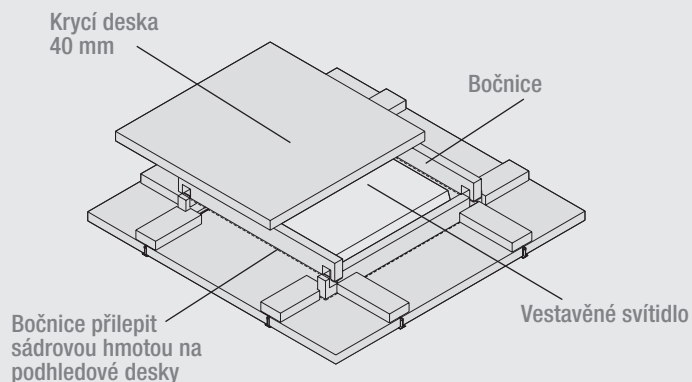

- Deska AMF mono bez krycích pásků
- Deska AMF mono s nalepenými krycími pásky na všech stranách

Při požárním zatížení zdola nebo shora max. rozteč hlavních profilů = 625 mm, dle technického listu.

## Konstrukce

### STĚNOVÁ KONZOLA

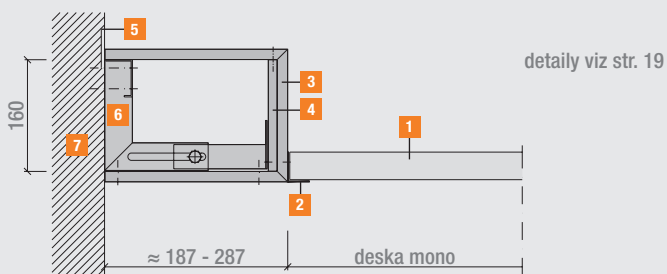

- 1** Deska mono
- 2** Okrajový profil
- 3** Protipož. SDK deska GKF 15 mm
- 4** Protipož. SDK deska GKF 12,5 mm
- 5** Hmoždinka splňující požadavky na statiku
- 6** Stěnová konzola
- 7** Masivní zeď nebo lehká příčka

## Protipožární kryty vestavěných prvků

Detail osazení vestavěného svítidla v podhledu s viditelnou konstrukcí (System C, provedení hrany SK)

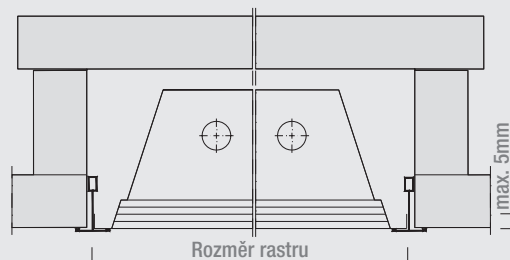

Výška okraje veškerých vestavěných prvků, jako jsou svítidla, větrací otvory, sprinklery atd. nesmí přesáhnout 5 mm.

# PROJEKTY AMF

NĚMECKO



## FINANZAMT, WIESBADEN

Projekty	■ Finanzamt Wiesbaden
Architekt	■ Staatsbauamt Wiesbaden
AMF-Produkt	■ dual odklopný / Metall bílý perforovaný
Množství v m <sup>2</sup>	■ 2.000 m <sup>2</sup>





## ■ AUSSCHREIBUNGSTEXTE UND TECHNISCHE UNTERLAGEN

Ausschreibungstexte zu AMF-Deckensystemen können Sie anfordern unter:

Tel.: +49 (0) 1805 - 54 22 00  
Fax: +49 (0) 1805 - 54 22 55  
e-mail: ATE@amf-grafenau.de

oder downloaden unter [www.amf-grafenau.de](http://www.amf-grafenau.de)  
Ausführliche Informationen zu den Ausschreibungstexten erhalten Sie ebenfalls auf unserer Website im Bereich Service oder persönlich durch unsere Technikabteilung.

Technische Beratung, Gutachten wie auch weitere Unterlagen (Konstruktionsblätter mit Ausschreibungs- und Montagehinweisen, Prüfzeugnisse, Muster usw.) erhalten Sie auf Anforderung. Bei allen AMF-Systemen, die bauamtlichen Auflagen unterliegen, sollten Sie sich von unseren Mitarbeitern beraten lassen!

## ■ RECHTLICHE HINWEISE

Aufgrund druckbedingter Farb- und Qualitätsunterschiede im vorliegenden Katalog sind Abweichungen zum Originalprodukt möglich. Eine verbindliche Produktwahl sollte daher immer anhand eines Originalmusters getroffen werden. Alle Angaben und technischen Informationen in dieser Broschüre oder anderen Veröffentlichungen, die sich auf AMF-Deckensysteme beziehen, beruhen auf Prüfergebnissen, die unter Laborbedingungen erzielt wurden. Es unterliegt der Verantwortlichkeit des Kunden, ob solche Angaben und Informationen für die spezifisch vorgesehene Anwendung geeignet sind.

Alle Angaben entsprechen dem Stand der Technik. Alle systemrelevanten Prüfzeugnisse, Gutachten und Montagehinweise sind zu beachten! Sie setzen die ausschließliche Verwendung von AMF-Produkten und Systemteilen voraus, deren aufeinander abgestimmtes Zusammenwirken durch interne und externe Prüfungen bestätigt ist. Bei Kombinationen mit fremden Produkten oder Systemteilen ist deshalb jegliche Gewährleistung oder Haftung ausgeschlossen. Ferner ist zu beachten, dass unterschiedliche Produktionschargen (Datum/Produktionsnummer) nicht zusammen verlegt werden dürfen. Technische Änderungen ohne vorherige Benachrichtigung, bleiben vorbehalten. Im Übrigen gelten unsere allgemeinen Verkaufs-, Lieferungs- und Zahlungsbedingungen.

Dieser Katalog verfällt mit Erscheinen einer Neuauflage! Irrtümer und Druckfehler vorbehalten.



## Organizační schéma Knauf AMF

Knauf AMF GmbH & Co. KG  
Poštovní adresa: Postfach 1263, D-94476 Grafenau  
Sídlo firmy: Elsenthal 15, D-94481 Grafenau

### Knauf AMF – Centrála v Grafenau

#### Prodej předvolba +49

- Obchodní oblast střed**  
(jih Německa Rakousko Švýcarsko)  
Fritz Schneck Mobil: (0) 171 - 6 12 95 92  
Eduard Schönberger Tel.: (0) 85 52 - 422 26  
Roland Biebl Tel.: (0) 85 52 - 422 14  
Olga Eibl Tel.: (0) 85 52 - 422 972
- Obchodní oblast sever**  
(sever Německa, Benelux, Skandinávie)  
Karl-Heinz-Kuhn Mobil: (0) 171 - 6 12 36 30  
Thomas Moser Tel.: (0) 85 52 - 422 78  
Sandra Stockinger Tel.: (0) 85 52 - 422 56  
Andreas Riedl Mobil: (0) 175 - 4 66 21 50
- Obchodní oblast západ**  
(západní Evropa, Amerika, Blízký/Dálný východ, Afrika)  
Katharina Sigl Mobil: (0) 170 - 8 31 52 75  
Markus Ranzinger Tel.: (0) 85 52 - 422 17  
Martin Riedl Tel.: (0) 85 52 - 422 981  
Klaus Scholz Tel.: (0) 85 52 - 422 19  
Georg Laudi Tel.: (0) 85 52 - 422 66  
Marion Sammer Tel.: (0) 85 52 - 422 901  
Stefan Blöchl Tel.: (0) 85 52 - 422 73
- Obchodní oblast východ**  
(východní Evropa, severní Ázie)  
Karl Wenig Mobil: (0) 171 - 9 35 49 60  
Christoph Cieply Tel.: (0) 85 52 - 422 21  
Silvia Vogl Tel.: (0) 85 52 - 422 67  
Nataliya Eberl-Tsyvk Tel.: (0) 85 52 - 422 64  
Sergej Kalina Tel.: (0) 85 52 - 422 65

#### Marketing / reklama

Marlene Prager Tel.: (0) 85 52 - 422 994

#### Expedice

Michael Winter Tel.: (0) 85 52 - 422 16  
Thomas Kliemsch Tel.: (0) 85 52 - 422 22  
Christina Weber Tel.: (0) 85 52 - 422 902

#### Technické oddělení

Andreas Schiedeck Tel.: (0) 85 52 - 422 982  
Wilhelm Holzinger Mobil: (0) 171 - 8 21 98 47  
Stefan Schmidl Tel.: (0) 85 52 - 422 74  
Christian Pockes Tel.: (0) 85 52 - 422 977

#### Vedoucí výroby

Alexander Mayer Tel.: (0) 85 52 - 422 54

## Technické kanceláře Knauf AMF

### Oblast střed / sever

#### Knauf AMF Německo

- Knauf AMF - kancelář Hamburg**  
Hans Stach Mobil: (0) 171 - 617 30 83  
e-mail: stach.amf-n@t-online.de
- Knauf AMF - kancelář Berlin**  
Martin Bierhoff Mobil: (0) 175 - 578 93 84  
e-mail: bierhoff.martin@amf-grafenau.de
- Knauf AMF - kancelář Hannover**  
Antonius Sprenger-Pieper Mobil: (0) 170 - 438 59 71  
e-mail: sprenger-pieper.amf@t-online.de

- Knauf AMF - kancelář Düsseldorf**  
Manuel Schons Mobil: (0) 171 - 315 45 40  
e-mail: info@manuschons.de
- Knauf AMF - kancelář Frankfurt**  
Fridolin Helfenbein Mobil: (0) 171 - 612 03 53  
e-mail: helfenbein.amf-w@t-online.de
- Knauf AMF - kancelář Stuttgart**  
Stefan Lemler Mobil: (0) 171 - 613 36 49  
e-mail: lemmler.amf-sw@t-online.de
- Knauf AMF - kancelář Leipzig**  
Axel List Mobil: (0) 171 - 612 03 36  
e-mail: list.amf-o@t-online.de
- Knauf AMF - kancelář München**  
Bernhard Jahnel Mobil: (0) 151 - 17 41 05 73  
e-mail: jahnel.amf@t-online.de
- Knauf AMF - kancelář Nürnberg**  
Christian Veith Mobil: (0) 171 - 45 865 77  
e-mail: veith.christian@amf-grafenau.de

#### Knauf AMF Rakousko předvolba +43

Norbert Schiffauer Mobil: (0) 664 - 344 53 50  
e-mail: schiffauer.amf@aon.at

#### Knauf AMF Švýcarsko předvolba +49

Eduard Schönberger Tel.: (0) 85 52 - 422 26

#### Knauf AMF Benelux předvolba +32

Marc Peeters Mobil: (0) 476 - 22 76 94  
e-mail: amfplafonds@skynet.be

#### Knauf AMF Holandsko předvolba +31

Koen Van de Pol Tel.: (0) 6 - 100 35789  
e-mail: knauf-amfplafonds@home.nl

#### Knauf AMF Skandinávie předvolba +49

Thomas Moser Tel.: (0) 85 52 - 422 78  
e-mail: moser@amf-grafenau.de  
Andreas Riedl Tel.: (0) 85 52 - 422 979  
e-mail: riedl@amf-grafenau.de

### Oblast západ

#### Knauf AMF Itálie předvolba +39

- Giorgio Marengo** Mobil: 348 - 41 12 099  
e-mail: amf.marengo@virgilio.it
- Fabrizio Chiesa** Mobil: 340 - 40 01 342  
e-mail: amf.chiesa@virgilio.it
- Fabio Visintainer** Mobil: 340 - 40 01 319  
e-mail: amf.visintainer@virgilio.it
- Giancarlo Chiffi** Mobil: 340 - 40 01 312  
e-mail: amf.chiffi@virgilio.it
- Piero Trezza** Mobil: 348 - 93 44 185  
e-mail: amf.trezza@alice.it

#### Knauf AMF Francie předvolba +33

- Jean-Christophe Cornu** Mobil: (0) 6 - 16 31 94 66  
e-mail: jccornu@amf-france.fr
- Philippe Paillart** Mobil: (0) 6 - 09 86 04 86  
e-mail: ppailart@amf-france.fr
- Olivier Lecourt** Mobil: (0) 6 - 08 00 39 13  
e-mail: olecourt@amf-france.fr
- Jean-Marc Mercier** Mobil: (0) 6 - 16 01 90 51  
e-mail: jmmercier@amf-france.fr
- Gilles Lescoffier** Mobil: (0) 6 - 27 32 21 03  
e-mail: glescoffier@amf-france.fr
- Patrice Cordon** Mobil: (0) 6 - 15 04 93 18  
e-mail: pcordon@amf-france.fr
- Pierre Laxalde** Mobil: (0) 6 - 09 03 89 71  
e-mail: plaxalde@amf-france.fr
- Christian Kernevez** Mobil: (0) 6 - 24 29 24 61  
e-mail: ckernevez@amf-france.fr

<b>Knauf AMF Řecko</b>	<b>předvolba +30</b>
------------------------	----------------------

■ Aggelos Sinodinos Mobil: 697 - 286 9796  
e-mail: asinodinos@amfhellas.gr

<b>Knauf AMF Velká Británie</b>	<b>předvolba +44</b>
---------------------------------	----------------------

■ Stuart Brown Mobil: (0) 7798 - 825 817  
e-mail: sales@amfceilings.co.uk

■ Tim Draper Mobil: (0) 7780 - 970 000  
e-mail: tdraper@amfceilings.co.uk

■ Vince Saunders Mobil: (0) 7789 - 865 837  
e-mail: vsaunders@amfceilings.co.uk

■ Henry Niven Mobil: (0) 7795 - 415 185  
e-mail: hniven@amfceilings.co.uk

■ Paul Coley Mobil: (0) 7876 - 025 841  
e-mail: pcoley@amfceilings.co.uk

■ Suzanne Waters Mobil: (0) 7917 - 469 108  
e-mail: swaters@amfceilings.co.uk

<b>Knauf AMF Španělsko / Portugalsko</b>	<b>předvolba +34</b>
--	----------------------

■ Luis Cabañero Moreno Mobil: 609 - 51 29 28  
e-mail: amfiberica@telefonica.net

■ Fernando Valdivia Mobil: 609 - 70 02 22  
e-mail: amffernando@telefonica.net

■ Daniel López Mobil: 609 - 61 51 56  
e-mail: amfdaniel@telefonica.net

<b>Knauf AMF Střední východ</b>	<b>předvolba +971</b>
---------------------------------	-----------------------

■ Markus Ranzinger Mobil: +49 (0) 171 23 58 300  
e-mail: markus.ranzinger@amf-grafenau.de

■ Nigel Nambiar Mobil: 50 6407172  
e-mail: amfdubai@gmail.com

<b>Knauf AMF Turecko</b>	<b>předvolba +90</b>
--------------------------	----------------------

■ İlhan Yasar Mobil: 533 - 430 87 68  
e-mail: amf-turkiye@ttnet.net.tr

<b>Knauf AMF Irán</b>	<b>předvolba +98</b>
-----------------------	----------------------

■ Arthur Manoukian Mobil: 912 176 06 64  
e-mail: AMFiran@globalmicrocenter.com

<b>Knauf AMF Čína</b>	<b>předvolba +86</b>
-----------------------	----------------------

■ Liu Xin Mobil: 1 38 17 69 75 28  
e-mail: amfchina@sohu.com

<b>Knauf AMF Blízký východ/Asie/Pacifik</b>	<b>předvolba +49</b>
---	----------------------

■ Markus Ranzinger Mobil: (0) 171 - 23 58 300  
e-mail: markus.ranzinger@amf-grafenau.de

■ Martin Riedl Mobil: (0) 175 - 46 71 174  
e-mail: martin.riedl@amf-grafenau.de

■ Stefan Blöchl Tel.: (0) 85 52 - 422 73  
e-mail: bloechl@amf-grafenau.de

<b>Knauf AMF Brazílie</b>	<b>předvolba +55</b>
---------------------------	----------------------

■ Engº Fábio Miceli Teixeira Mobil: 11 9203 - 6605  
e-mail: info@amf-brasil.com.br

■ Arqª Marta de Albuquerque Kimura Mobil: 11 9286 - 0473  
e-mail: marta@amf-brasil.com.br

<b>Knauf AMF Severní / Jižní Amerika</b>	<b>předvolba +49</b>
--	----------------------

■ Georg Laudi Mobil: (0) 170 - 89 19 019  
e-mail: laudi@amf-grafenau.de

## Technické kanceláře Knauf AMF

### Oblast východ

<b>Knauf AMF Česká republika</b>	<b>předvolba +420</b>
----------------------------------	-----------------------

■ Petr Fitzner Mobil: 602 227 613  
e-mail: amfcz@bon.cz

■ Libor Holub Mobil: 602 650 938  
e-mail: amfcz-morava@avonet.cz

<b>Knauf AMF Slovensko</b>	<b>předvolba +420</b>
----------------------------	-----------------------

■ Petr Fitzner Mobil: 602 227 613

■ Libor Holub Mobil: 602 650 938  
e-mail: amfsk@amf-sk.sk

<b>Knauf AMF Polsko</b>	<b>předvolba +48</b>
-------------------------	----------------------

■ Krzysztof Szczepaniak Mobil: (0) 602 592 706  
e-mail: wro@amf-polska.pl

■ Marius Czynciel Mobil: (0) 602 212 772  
e-mail: krak@amf-polska.pl

■ Michał Czachor Mobil: (0) 602 575 077  
e-mail: czachor@amf-polska.pl

<b>Knauf AMF Lotyšsko / Estonsko</b>	<b>předvolba +371</b>
--------------------------------------	-----------------------

■ Ivars Šmalcs Mobil: (0) 91 - 32 227  
e-mail: ivars@amf-baltikum.lv

<b>Knauf AMF Litva</b>	<b>předvolba +370</b>
------------------------	-----------------------

■ Virginijus Šiugžda Mobil: (0) 61 22 12 21  
e-mail: amf\_lietuva@yahoo.com

<b>Knauf AMF Maďarsko</b>	<b>předvolba +36</b>
---------------------------	----------------------

■ Miklós Laczka Mobil: (0) 20 - 460 39 02  
e-mail: info@amf-almennyezetek.hu

■ László Mohai Mobil: (0) 20 - 264 18 70  
e-mail: mohai.laszlo@amf-almennyezetek.hu

<b>Knauf AMF Slovinsko / Bosna</b>	<b>předvolba +386</b>
------------------------------------	-----------------------

■ Aleš Gabrovšek Mobil: (0) 41 - 650 443  
e-mail: gabrovsek@amf-slo.si

<b>Knauf AMF Srbsko a Černá Hora</b>	<b>předvolba +381</b>
--------------------------------------	-----------------------

■ Dejan Popovic Mobil: (0) 63 - 634 515  
e-mail: popovic@amf-yu.co.yu

<b>Knauf AMF Chorvatsko</b>	<b>předvolba +385</b>
-----------------------------	-----------------------

■ Igor Cvek Mobil: (0) 91 - 638 14 22  
e-mail: amf-zagreb@inet.hr

<b>Knauf AMF Bulharsko / Makedonie</b>	<b>předvolba +359</b>
--	-----------------------

■ Jawor Otaschlijski Mobil: (0) 888 - 21 99 79  
e-mail: otaschlijski@amf.bg

■ Kiril Gyuzelev Mobil: (0) 887 - 56 28 57  
e-mail: gyuzelev@amf.bg

<b>Knauf AMF Rumunsko / Moldávie</b>	<b>předvolba +40</b>
--------------------------------------	----------------------

■ Trajan-Florin Vujdea Mobil: (0) 744 - 303 600  
e-mail: vujdea@amf.ro

■ Monica Minoiu Mobil: (0) 745 - 944 611  
e-mail: minoiu@amf.ro

■ Florian Ilie Dragomir Mobil: (0) 745 - 669 942  
e-mail: dragomir@amf.ro

<b>Knauf AMF Rusko</b>	<b>předvolba +7</b>
------------------------	---------------------

■ Gennadi Marksitzer Mobil: (8) 916 424 45 02  
e-mail: amf\_marksitzer@quadra.ru

■ Alexander Gnezdilov Mobil: (8) 916 424 45 04  
e-mail: amf-gnezdilov@hotmail.ru

■ Evgeni Pavlov Mobil: (8) 911 734 74 74  
e-mail: amf-spb@mail.ru

■ Sergej Rakov Mobil: (8) 912 997 22 22  
e-mail: amf-tjumenj@mail.ru

<b>Knauf AMF Ukrajina</b>	<b>předvolba +380</b>
---------------------------	-----------------------

■ Maria Netschiporenko Mobil: (0) 44 - 203 1618  
e-mail: amf-ukr@i.kiev.ua

■ Yuri Zimin Mobil: (0) 50 - 331 8687

# PUBLIKACE AMF

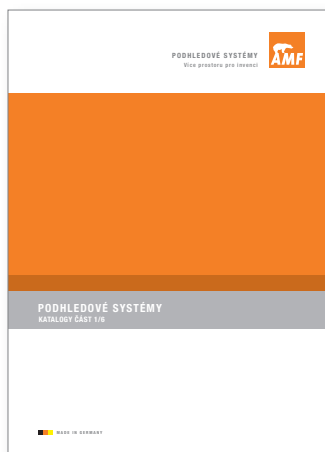

Část 1



Část 2

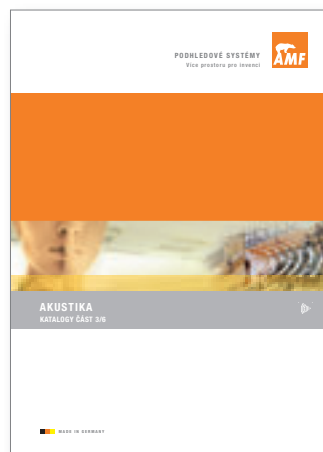

Část 3



Část 4

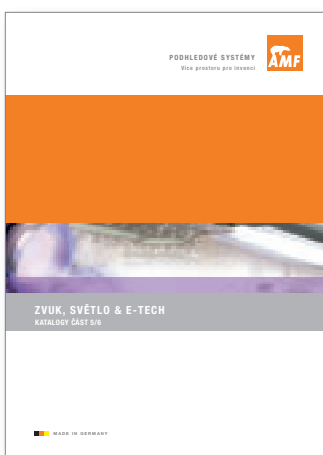

Část 5



Část 6

# APLIKACE AMF

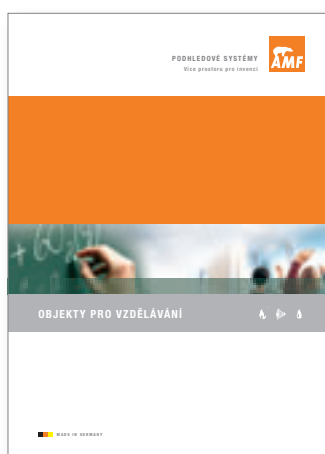

Díl 1

Publikace můžete obdržet na základě faxové objednávky nebo stáhnout na stránkách [www.amf-cz.cz](http://www.amf-cz.cz)



Knauf AMF s.r.o.  
Chlumčanského 5  
180 00 Praha 8

## FAXOVÝ FORMULÁŘ OBJEDNÁVKY PODKLADŮ AMF

**FAX Č. 222 246 981**

Zašlete mi prosím následující publikace AMF:

- Část 1/6 PODHLADOVÉ SYSTÉMY
- Část 2/6 PROTIPOŽÁRNÍ OCHRANA
- Část 3/6 AKUSTIKA
- Část 4/6 ČISTOTA A HYGIENA
- Část 5/6 ZVUK, SVĚTLO & E-TECH
- Část 6/6 MATERIÁLY & DESIGN

Zašlete mi prosím katalog aplikací AMF:

- Díl 1 OBJEKTY PRO VZDĚLÁVÁNÍ

Zašlete mi prosím

- Ceník AMF**

\_\_\_\_\_  
Firma

\_\_\_\_\_  
Příjmení a jméno

\_\_\_\_\_  
Činnost

\_\_\_\_\_  
Ulice

\_\_\_\_\_  
PSČ, město (obec)

\_\_\_\_\_  
Telefon

\_\_\_\_\_  
E-mail

# internetové stránky WWW.AMF-CZ.CZ jsou tu pro Vás

POJĎTE S NÁMI OBJEVOVAT SVĚT PODHLEDŮ!



## WWW.AMF-CZ.CZ

Hledejte inspiraci pro Vaše projekty

Ať už se jedná o

- školu
- nemocnici
- průmyslový objekt
- nebo jinou stavbu,

najdete na našich webových stránkách vhodné řešení Vašich požadavků.

Když potřebujete rychle informace

Servisem rozumíme mimo jiné umožnit přístup k informacím 24 hodin denně.

Pro techniky jsou k dispozici ke stažení

- technické listy
- texty specifikace dodávky
- prospekty

Dále zde najdete:

- kontaktní formulář pro vyžádání dalších informací či podkladů
- aktuální přehled sortimentu

V přehledném menu můžete procházet kompletní sortiment našich produktů a jejich technické parametry.

Najdete zde též ■ aktuality, ■ novinky v sortimentu, ■ referenční objekty, ■ informace o firmě AMF a ■ kontakt na technickou kancelář AMF v ČR.



PRODUKT	PROGRAMOVÁ ČÁST	PRODUKT	PROGRAMOVÁ ČÁST
<b>A</b> Adagio Rilievo Audio systém	část 6 Materiály & Design část 5 Zvuk, světlo & e-Tech	<b>N</b> Net 4/8 Nevada	část 6 Materiály & Design část 6 Materiály & Design
<b>B</b> Beamex systém	část 5 Zvuk, světlo & e-Tech	<b>P</b> Paralelní rastrový systém Poloskrytá konstrukce Protipožární kryty svítidel	část 1 Podhledové systémy část 1 Podhledové systémy část 2 Protipožární ochrana
<b>C</b> Chodbový systém Cleanactive Clean room Cristallo	část 1 Podhledové systémy část 4 Čistota a hygiena část 4 Čistota a hygiena část 5 Zvuk, světlo & e-Tech	<b>R</b> Ranura Rilievo Rogada	část 6 Materiály & Design část 6 Materiály & Design část 6 Materiály & Design
<b>D</b> Dřevo Dual F30/F90	část 6 Materiály & Design část 2 Protipožární ochrana	<b>S</b> Sádra Saturn Sbíjené vazníky (F30) Schlicht Silence dB Silence alpha Skrytá konstrukce SKY velkoformátové desky SKY.dot Star Stellada Světelný podhled Symetra Systém A Systém C Systém F Systém I	část 6 Materiály & Design část 1 Podhledové systémy část 2 Protipožární ochrana část 1 Podhledové systémy část 3 Akustika část 3 Akustika část 1 Podhledové systémy část 1 Podhledové systémy část 6 Materiály & Design část 1 Podhledové systémy část 6 Materiály & Design část 6 Materiály & Design část 6 Materiály & Design část 1 Podhledové systémy část 1 Podhledové systémy část 1 Podhledové systémy část 1 Podhledové systémy část 1 Podhledové systémy
<b>F</b> F30/F90 dual F30 mono F30 pod sbíjenými vazníky F30 uno F90 dřevo/trapéz Feinfresko Feingelocht Feinstratos / -microperf. Fibracoustic Fibrafutura Fresko	část 2 Protipožární ochrana část 2 Protipožární ochrana část 2 Protipožární ochrana část 2 Protipožární ochrana část 2 Protipožární ochrana část 1 Podhledové systémy část 1 Podhledové systémy část 1 Podhledové systémy část 1 Podhledové systémy část 6 Materiály & Design část 1 Podhledové systémy	<b>T</b> Thermaclean S Thermacoustic Thermacoustic dB Thermatex Comfort Thermatex Comfort dB Thermofon	část 4 Čistota a hygiena část 3 Akustika část 3 Akustika část 3 Akustika část 3 Akustika část 3 Akustika část 3 Akustika
<b>G</b> Gips	část 6 Materiály & Design	<b>U</b> uno F30	část 2 Protipožární ochrana
<b>H</b> Hygena	část 4 Čistota a hygiena	<b>V</b> Ventatec 30 Viditelná konstrukce	část 2 Protipožární ochrana část 1 Podhledové systémy
<b>K</b> Kombimetall Kov	část 3 Akustika část 6 Materiály & Design		
<b>L</b> Laguna Livada	část 1 Podhledové systémy část 6 Materiály & Design		
<b>M</b> Mercure Mono F30 Metall	část 1 Podhledové systémy část 2 Protipožární ochrana část 6 Materiály & Design		



## **PUBLIKACE AMF:**

Část 1/6 **PODHEDOVÉ SYSTÉMY**

Část 2/6 **PROTIPOŽÁRNÍ OCHRANA**

Část 3/6 **AKUSTIKA**

Část 4/6 **ČISTOTA A HYGIENA**

Část 5/6 **ZVUK, SVĚTLO & E-TECH**

Část 6/6 **MATERIÁLY & DESIGN**

## **APLIKACE AMF:**

Díl 1 **OBJEKTY PRO VZDĚLÁVÁNÍ**

**Knauf AMF s.r.o.**  
Chlumčanského 5/497  
CZ - 180 21 Praha 8  
Tel.: (+420) 266 790 130 - 1  
Fax: (+420) 222 246 981  
e-mail: [amfcz@bon.cz](mailto:amfcz@bon.cz)  
<http://www.amf-cz.cz>